

ОДБРАНА

ВОЈНЕ И ПОЛИЦИЈСКЕ СНАГЕ
СРБИЈЕ НА ГРАНИЦИ ПРЕМА
БУГАРСКОЈ И МАКЕДОНИЈИ

**ОДГОВОР
НА БЕЗБЕДНОСНИ РИЗИК**

**НОВО
ИЗДАЊЕ**

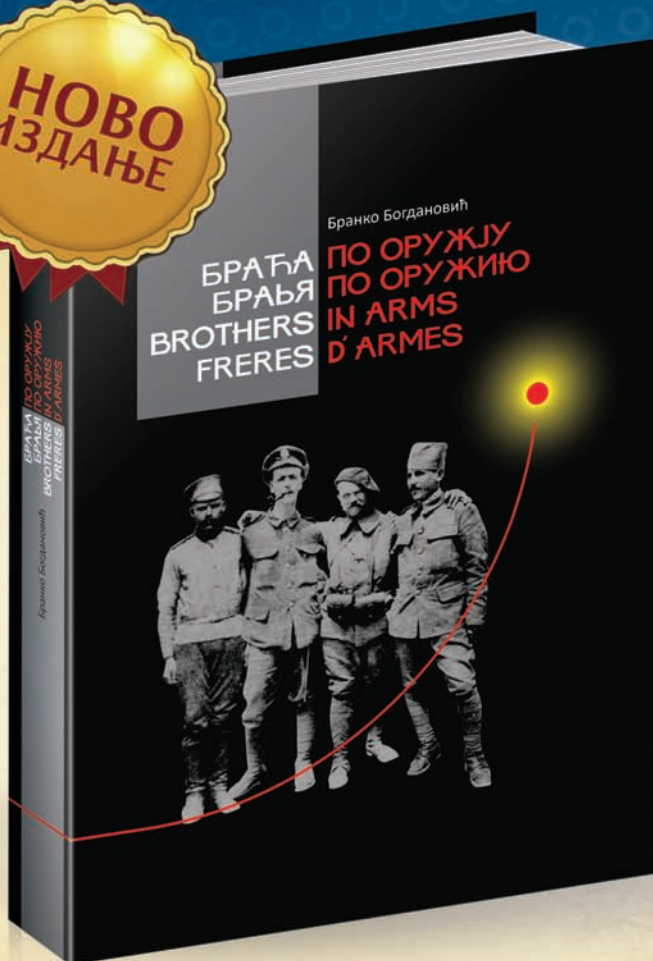

БРАЋА ПО ОРУЖЈУ

Бранко Богдановић
Тврди повез, ф. 23x31, 568 стр.
шифра: 111330; цена: 3.575,00 динара;
са попустом: 2.502,50 динара

Књига се бави Првим светским ратом, као великом темом не само српске и руске националне историје, већ и историје Европе у целини. Поред организовања српске војске и њеног наоружања, као и српског начина ратовања у Првом светском рату, монографија доноси и мноштво нових чињеница о руском присуству на Балкану у том времену, али и присуству других савезничких мисија, пре свега француских и енглеских. Књига је преведена и на руски, француски и енглески језик и илустрована великим бројем фотографија.

МЕДИЈА ЦЕНТРА
ОДБРАНА

**НОВО
ИЗДАЊЕ**

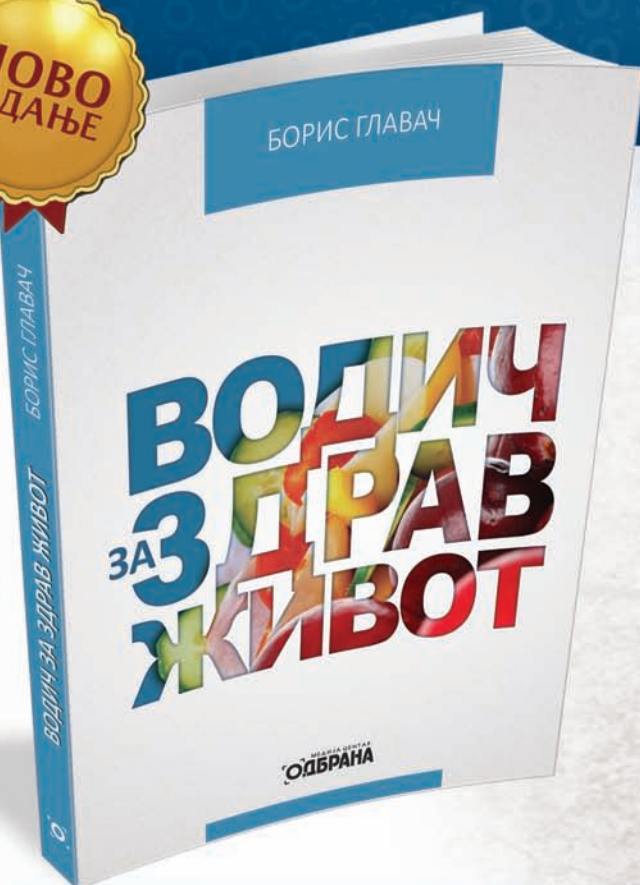

ВОДИЧ ЗА ЗДРАВ ЖИВОТ

Борис Главач
Броширано, 15x21, 212 стр.
шифра: 111336;
цена: 550,00 динара;
са попустом: 385,00 динара

Замишљена као практичан и једноставан систем упутстава, „Водич за здрав живот” намењена је свима који би хтели да буду здрави и да изгледају лепо. Настала из низа одговора на питања ученика, студената и одраслих људи о томе како се треба хранити и вежбати, књига једноставним језиком и бројним фотографијама показује шта свако од нас може да учини за себе.

МЕДИЈА ЦЕНТРА
ОДБРАНА

na
5
rata

Indikator priložen za članove kluba "Planeta" putem
**ADMINISTRATIVNE
ZABRANE**
formular možete preuzeti na
www.planetasport.rs

**I ZA
PENZIONERE
uz poslednji
penzioni ček**

 819834-001
Stara cena: **8.990,00 RSD**
Snižena cena: 7.192,00 RSD

Kao drugi jeftiniji:
70% 2.157,60 RSD

 F99634
Stara cena: **7.790,00 RSD**
Snižena cena: 6.232,00 RSD

Kao drugi jeftiniji:
70% 1.869,60 RSD

 684897-015
Stara cena: **8.990,00 RSD**
Snižena cena: 7.192,00 RSD

Kao drugi jeftiniji:
70% 2.157,60 RSD

 RANG QMS14115-0714
Stara cena: **1.990,00 RSD**
Snižena cena: 1.592,00 RSD

Kao drugi jeftiniji:
70% 477,60 RSD

 ELCS161152-01
Stara cena: **2.490,00 RSD**
Snižena cena: 1.992,00 RSD

Kao drugi jeftiniji:
70% 597,60 RSD

 RANG S161M18-50
Stara cena: **1.690,00 RSD**
Snižena cena: 1.183,00 RSD

Kao drugi jeftiniji:
70% 354,90 RSD

Pravo na popust od 70% na već sniženi artikal kupac stiče ukoliko odabere da kupi artikle obeležene kao NOVO ili kao POPUST, čija je ukupna vrednost po važećim maloprodajnim cenama veća ili jednaka vrednosti sniženog artikla.

18-22.08
DODATNIH
70%
NA
DRUGI
JEFTINIJI VEĆ
SNIŽENI
ARTIKAL

16.08-16.10.
70%
NA
JESENJU
KOLEKCIJU

 Reebok BD4126
Važeća MP cena: **4.190,00 RSD**

 Uz popust:
20% 3.352,00 RSD

 Reebok V70491
Važeća MP cena: **4.190,00 RSD**

 Uz popust:
20% 3.352,00 RSD

PLANETA SPORT

 RANG ABS16126-0258
Stara cena: **1.990,00 RSD**
Snižena cena: 1.492,50 RSD

UZ VAUČER
1,00 RSD

 RANG ABS16126-0271
Stara cena: **1.990,00 RSD**
Snižena cena: 1.492,50 RSD

UZ VAUČER
1,00 RSD

16.08-16.10.
NOVO+NOVO >
6000RSD
IZABERI
VAUČER
1.500,00RSD
I ISKORISTI
na Rang artikal iz prolećne ili jesenje kolekcije

Popust se obračunava na važeću maloprodajnu cenu artikla (sniženu cenu), ostvaruje se na kasi i važi za članove kluba "Planeta".
PLANETA SPORT DOO BEOGRAD Bulevar Arsenija Čarnojevića 69d, Beograd

ОДБРАНА

Магазин Министарства одбране и Војске Србије

„Одбрана“ наставља традицију „Рајника“, првог војног листа у Србији, који је изашао 24. јануара 1879.

Издавач

Медија центар „ОДБРАНА“
Београд, Браће Југовића 19
medijacentar@mod.gov.rs

Директор

Стевица С. Карапанџин, пуковник

Главни и одговорни уредник

Владимир Почуч, потпуковник

Заменик главног уредника

Александар Петровић, капетан

Уредници

Мира Шведић, Душан Глишић

Новинари

Сања Анђелковић

Владимир Вјештић

Мирјана Крстовић, поручник

Биљана Миљић

Стални сарадници

др Себастијан Балаш, др Славиша Влачић,

Милосав Ц. Ђорђевић, др Милан Мијалковски,

др Зоран Миладиновић, др Миљан Милкић,

Будимир М. Попадић, Никола Остојић,

Александар Радић, Влада Ристић,

Драгана Барјактаревић, Милош Стругар

Дизајн и прелом

Енес Међедовић (ликовни уредник),

Станислава Струњаш (техничка уредница)

Фотографија

Даримир Банда, Душка Стефановић,

Јово Мамула (фото-репортери)

Језички редактори

мр Наташа Николић, Слађана Мирчевски

Коректор

Слађана Грба

Секретар редакције

Татјана Шућин

Документација

Горан Станковић (фото-центар)

ТЕЛЕФОНИ

Директор 3241-258; 23-809

Главни и одговорни уредник 3241-257; 23-808

Секретар редакције 3201-809; 23-079

Прелом 3240-019; 23-583

Маркетинг 3241-026; 3201-765; 23-765

Претплата 3241-009; 3201-995; 23-995

Продаја 3201-810; 23-810; 3241-254

ТЕЛЕФАКС 3241-258

АДРЕСА

11000 Београд, Браће Југовића 19

odbrana@mod.gov.rs

redakcija@odbrana.mod.gov.rs

www.odbrana.mod.gov.rs

Жиро-рачун

840-312849-56 МЦ „Одбрана“

Претплата

За припаднике МО и Војске Србије преко РС

месечно 160 динара. За претплатнике преко

Поштанске штедионице месечно 180 динара.

Штампа „ПОЛИТИКА“ АД, Београд,

ISSN 1452-2160

Магазин излази сваког 1. и 15. у месецу



„Одбрана“ је члан
Европског удружења
војних новинара



БРОЈ 262

Војници и полицајци
у Јајтроли на
Власинском језеру

Снимио
Саша ЂОРЂЕВИЋ



СПЕЦИЈАЛНИ ПРИЛОГ 150
Освајачи
и владари Београда

16

Војне и полицијске снаге
Србије на граници према
Бугарској и Македонији

ОДГОВОР НА БЕЗБЕДНОСНИ РИЗИК



26



Кинеска донација Речној флотили

НОВИ ЧАМЦИ ЗА РЕЧНЕ РОНИОЦЕ

32

Тенк Т-64
МИСТЕРИОЗНИ
СОВЈЕТСКИ
ОКЛОПЊАК



36



Одбрана од домаћег тероризма

ФАТАЛНО НЕРАЗУМЕВАЊЕ

Реч уредника

Брже, више, јаче

Легенда каже да је античке олимпијске игре установио Зевс, славећи победу у бици за власт над оцем Хроном. Иако су извори о њиховом настанку изгубљени у вихорима векова, веродостојан запис о надметању у Олимпији датира из 776. године пре нове ере. Нису, додуше, сви историчари сигурни да је реч и о првим таквим играма у старој Грчкој.

Њихов заједнички именитељ, ипак, уколико не говоримо о броју и врсти дисциплина, трајању, учесницима и правилима, што се с временом мењало, јесте – олимпијско примирје. За време трајања игара прекидана су сва непријатељства међу грчким полисима, сукоби и ратови. То, нажалост, није вредност коју смо преузели као цивилизацијско наслеђе. И док вештине у Рију одмеравају најбољи спортисти са свих континената, ратује се у многим деловима планете.

Колики су значај тадашњи Грци придавали играма сведочи и чињеница да су период између прошлих и будућих такмичења називали Олимпијадом, што су користили и као једну од метода рачунања времена. Да су олимпијски дух и идеја опстали, без обзира на то што их је 393. године, као паганске ритуале супротне хришћанским, укинуо римски цар Теодосије, потврђује „оживљавање“ сличних такмичења у 17, а потом и у 19. веку.

Истражујући разлоге пораза у француско-пруском рату 1870–1871. године, француски барон Пјер де Кубертен закључио је да су они последица недовољне физичке спремности војника, па је настојао да их спортом побољша. Такође, желео је да зближи народе – да се такмиче на терену, а не на бојном пољу. Тако је идеја о олимпијском духу добила прави смисао.

На париском универзитету „Сорбона“ 1894. године изнео је своја уверења и за њих добио подршку. Прве олимпијске игре модерног доба одржане су две године касније у Атини. Неретко се, међутим, та највећа светска спортска манифестација суочавала с тешкоћама. Олимпијски покрет није остао имун ни на политичке догађаје и утицаје. Начела олимпизма најпре су изневерена у време Првог, а затим и Другог светског рата.

Пропаганда идеологија, бојкоти, исказивање протеста против различитости, забрана учешћа или такмичење самопрозваних држава, тероризам и сенке рата пратиле су многе олимпијаде. Највећа опасност за савремене игре, али и спорт уопште, јесте употреба недозвољених стимулативних средстава, ради постизања врхунских резултата. Низале су се допингафере и дисквалификације спортиста. Грабеж за медаљама постао је право лице олимпијске стварности.

И док олимпијски кругови симболично представљају јединство пет континената, чини се, заправо, да склада никада није ни било. Венац од ловоровог лишћа замениле су златне медаље и новчане премије, као повод и циљ да се достигне олимпијски мото – брже, више, јаче! Али и потврди превласт и снага спортисте и његове државе.

Тиме је изневерена и основна идеја олимпизма: „Најважније на олимпијским играма није победити, него учествовати, као што ни у животу није најважнија победа него борба. Велик је човек онај ко не осваја нешто без часне борбе.“ Изгледа да смо много тога заборавили. Или су нам само нереална очекивања. Упркос свему... ■

Владимир ПОЧУЧ

8 Др Ратко Божовић
културолог

**ЖИВИМО
У ПОСТМОРАЛИСТИЧКОМ
ДОБУ**

22 Дирекција за стандардизацију,
кодификацију и метрологију

**ПРОМОВИСАЊЕ
КВАЛИТЕТА**

28 Роман старијег водника прве
класе Стевана Лазића

ПОСЛЕДЊА ОДБРАНА

30 Стајна тачка

**ФЕНОМЕН ИЗМЕЂУ
ВРЕМЕНА И ВЕЧНОСТИ**

31 Отворених очију

КУЛЕ У ПЕСКУ

40 Војници у историји српске
књижевности

Константин Михаиловић

**ЈАНИЧАРОВЕ
УСПОМЕНЕ**

42 Великани светске науке
Алберт Ајнштајн (3)

**ОМИЉЕНИ
УНИВЕРЗИТЕТСКИ
ПРОФЕСОР**

46 Шести CISM-а куп у
планинском трчању

**СПОРТОМ ДО
ПРИЈАТЕЉСТВА**

ЗОРАН ЋОРЋЕВИЋ ИЗАБРАН ЗА МИНИСТРА ОДБРАНЕ

Народна скупштина Републике Србије изабрала је на седници 11. августа нову Владу. За министра одбране изабран је Зоран Ћорђевић.

Обављао је дужност министра одбране у Влади Србије од марта 2016. године, а од 2012. године до избора за министра био је државни секретар у Министарству одбране.

Професионално искуство стицао је на руководећим позицијама у области финансијског и извршног менаџмента у реномираним домаћим и међународним компанијама.

Завршио је Школу националне одбране – Високе студије безбедности и одбране. У фази је завршетка докторских студија из области економских наука, с усмерењем на финансијску контролу, управљање, извештавање и ревизију.

Говори енглески и руски језик. Одслужио је војни рок (1988/1989). Ожењен је, отац двоје деце. ■



СЕЋАЊЕ НА СТРАДАЊЕ И ПРОГОН СРБА

Државна манифестација посвећена обележавању Дана сећања на страдање и прогон Срба одржана је 4. августа у земунском насељу Бусије. Присутствовали су председник Владе Србије Александар Вучић, председник Републике Српске Милорад Додик, чланови влада и народних скупштина две земље, представници Војске, Српске православне цркве, дипломатског кора и многобројни грађани.

Парастос за страдале служио је патријарх српски Иринеј, а присутнима су се, поред „девојке из колоне“ избеглице Јелене Шарих, обратили председник Александар Вучић и Милорад Додик.

Премијер је нагласио да је то тежак и тужан дан за Србију и Србе, али је поручио да „олуја“ више неће бити: „Србија се не хвали својом снагом, али је довољно јака да брине о свом народу и нико више неће дозволити такав погром“, рекао је Вучић.

Истакао је да је Србија велика за све и да нам не треба већа територија, већ само јача и стабилнија земља, а Крајишницима је поручио да су у Србији добродошли и да је Србија довољно велика да никога не мрзи, али да заборав никада неће добити они који су заборав очекивали. Свечаност је завршена уметничким програмом – „Наша је туга... велика“. ■

СУСРЕТ ДАЧИЋА, ЋОРЋЕВИЋА И ЧЕПУРИНА

Први потпредседник Владе и министар спољних послова Републике Србије Ивица Дачић и министар одбране Зоран Ћорђевић састали су се недавно у Београду са амбасадором Руске Федерације Александром Чепурином како би разговарали о унапређењу сарадње две земље. Констатовали су да је досадашња сарадња обострано успешна и да се очекује њен наставак у свим областима од заједничког интереса.

Разговарали су о актуелној ситуацији, хуманитарним операцијама које спроводи Руска Федерација, али и о другим аспектима регионалне и глобалне политичко-безбедносне ситуације.

Амбасадор Чепурин истакао је да очекује унапређење сарадње у свим областима, у складу са Декларацијом о стратешком партнерству између две земље, и додао да ангажовање Русије на успостављању хуманитарних коридора говори да је циљ тих операција искључиво хуманитарни и усмерен ка спасавању живота и спречавању патње недужних и немоћних цивила. Министри Дачић и Ћорђевић исказали су захвалност због принципијелне руске подршке нашим спољнополитичким приоритетима. ■



САСТАНАК МИНИСТРА ОДБРАНЕ СА АМБАСАДОРОМ КИНЕ

Министар одбране Зоран Ђорђевић и амбасадор Народне Републике Кине Ли Манчанг разговарали су 4. августа о резултатима скорашњих посета кинеских компанија Министарству одбране и перспективама даље сарадње.

Саговорници су уверени да ће односи вишедеценијског пријатељства и уважавања, уз заједничке пројекте у области војноекономске и научнотехничке сарадње, постати још чвршћи и садржајнији.

Кинески амбасадор нагласио је значај високог степена разумевања и узајамне подршке Србије и Кине у различитим областима, док је министар Ђорђевић одбрамбену индустрију и истраживачке пројекте у војном опремању и наоружавању издвојио као један од кључних сегмента све богатије привредне сарадње две земље.

После разговора са представницима кинеских компанија СЕТС и „Poly Technologies Inc“, до краја септембра очекују се посете још четири угледне кинеске фирме с којима ће се договарати начини сарадње у различитим облицима истраживања, развоја и производње наоружања и војне опреме, уз евентуалне кинеске инвестиције, па и формирање заједничких компанија.

На састанку је још једном наглашено да је Споразум о сарадњи у области одбрамбене индустрије Србије и Кине допринео стварању услова за заједничке пројекте с кинеским компанијама, али и да се очекује наставак и продубљивање војно-војно сарадње. Реч је о планирању војних вежби, усавршавању припадника војски у војним образовним институцијама у Србији и Кини, заједничком учењу у мировним операцијама, те о сарадњи у области војног здравства и атомско-биолошко-хемијске одбране. ■

СРБИЈА ОБЕЛЕЖИЛА 140 ГОДИНА ОД БИТКЕ НА ЈАВОРУ

Пологањем венаца на споменик мајору Михаилу Илићу и погинулима на јаворском ратишту и у Калипољској бици 1876. године и свечаним програмом на месту на коме је битка почела пре 140 година, Србија је 7. августа обележила јубилеј из историје наших борби за слободу и уједињење.

На костурници и споменик венце су положили начелник Генералштаба Војске Србије генерал Љубиша Диковић, у својству изасланика председника Србије Томислава Николића, али и председници општина Ивањице и Нове Вароши, удружења потомака ратника Србије од 1912. до 1918, те хуманитарне организације „Стара Рашка“, Равногорски покрет Ивањице, Удружења „Српски домаћин“ и Основне школе „Мајор Илић“ из Кушића.

„Моја је лична и војничка част што сам у прилици да на овом историјском месту, попришту велике битке и несечичне жртве за слободу, одам пошту јунацима чије је дело уткано у традицију Војске Србије коју чувамо и којом се поносимо“, рекао је генерал Диковић. ■



ПРВА МЕДАЉА НА ВОЈНИМ ИГРАМА У РУСИЈИ

Екипа Војске Србије заузела је треће место на међународном такмичењу понтонирских јединица „Отворена вода“, које је 5. и 6. августа одржано на реци Ока у руском граду Мурому, у оквиру Међународних војних игара.

Наши понтонирици одмерили су снаге са припадницима оружаних снага Русије и Кине и, на изузетно тешкој стази, успешно завршили задатак. Руски тим постигао је најбоље време, док је кинески био други.

Награђене су две посаде Војске Србије. За најбољу посаду реморкера проглашена је она у којој су били десетари Александар Ранчев и Дарко Наумов. Најбоља посада амфибијског транспортера такође је из наше војске, а чине је водник Синиша Јовановић и десетари Милан Марковић и Бојан Шујић.

Успех је остварила и наша екипа која учествује у Тенковском биатлону тиме што се пласирала у полуфинале. Српски тенкисти такмичили су се у тенковима плаве боје, трећег дана полуфиналних трка, 11. августа, у групи с екипама Азербејџана, Русије и Индије.

Ове године у полуфинале се пласирало 12 екипа, за разлику од прошлогодишњих осам тимова, које су се надметале уз неколико новина. Наиме, уведен је већи број циљева за спрегнути митраљез и противавионски митраљез, стаза је дужа за 12 километара и прецизније су дефинисане казне за одређене грешке у току трке. Наши нису успели да се пласирају у финале.

У оквиру такмичења „Чисто небо“ наша екипа наступала је у спринтерској трци 3У Камаз. Иако наше оружане снаге не поседује наведено наоружање, равноправно су се надметали.

Међународне војне игре, на којима ове године учествује више од 3.000 војника, међу којима и 129 припадника Војске Србије, отворене су 30. јула и трајале су до 13. августа. Према подацима Министарства одбране Русије, учествовао је 121 тим из 19 држава, које су представљале Европу, Азију, Африку и Латинску Америку. ■

ИНТЕРВЈУ



ДР РАТКО БОЖОВИЋ, КУЛТУРОЛОГ

8

ЖИВИМО У ПОСТМОР

15. август 2016.

Код нас се догодио човек транзиције, а човек транзиције није слободан, јер је одређен околностима које су га дефинисале, а не својом слободном вољом. Он није могао да бира своје најбоље могућности, него је био изабран, према томе, био је неслободан. Он је као лишће које носи јесењи ветар, није у стању да се самоодређује. Мени сметају ти „људи од страха”, јер је страх човекова сенка. Људи од страха ништа не ваљају, јер нису бића слободе и самоодређења. Та сенка је оно што их убија, а на крају ће их и убити.



Недавно редовни професор Факултета политичких наука у Београду на предметима Теорија културе, Социологија културе, Културна политика и Јавно мњење, дугогодишњи шеф Катедре за новинарство и политичку социологију др Ратко Божовић, који је објавио више од три стотине научних и стручних радова, за „Одбрану” говори о моралу данас, постоји ли његова нулта тачка, шта је морална интелигенција, недостаје ли нам искуство љубави и толеранције и има ли катарзе на видiku.

– Ако говоримо о томе шта је данас, са становишта друштвених вредности, најспорније, могли бисмо да набрајамо – сиромаштво, корупција, криминал, некултура или медији, али оно што је најспорније, то је насиље у чијим је темељима мржња. Недавно сам о томе разговарао са пријатељем, социологом Ђуром Шушњићем, и сагласили смо се да су протагонисти мржње кривотворни умови, с изразитим дефектом личности. Било који вид друштвене и историјске затворености као самодовољности, захваљујући и њима, производи анимозитет према другима. То ствара колективну одредницу мрзичког ментали-

АЛИСТИЧКОМ ДОБУ

тета. Жалостан учинак тог настојања види се у хомогенизацији мржње. Штавише, она постаје знак препознавања, а с лакоћом стиже до заједничког омраженог.

Q Да ли је код нас морална криза најдубља и да ли претходила осталим?

– Она их је подстицала и омогућавала. У својој метастази постала је препрека у остваривању друштвених промена. Савест као морална свест овде је

правном и неисправном поступању, одговор обликују његов карактер и његова савест. Нема ауторитета у целини друштвеног живота, а посебно у политичком пољу. У таквој стварности најбоље се сналазе људи ниског морала и најнижих мотива. Код нас није присутна само криза законитости, него и криза човечности. Зато је актуелна Хелдерлинова мисао: „Видиш занатлије, али не људе, мислиоце, али не људе, свештенике, али не људе...“. Збиља, где је човек? У друштву у којем је пострадала емпатија

– Наравно да не, али човекова биографија је једначина с више непознатих. То је разлог што његовом камуфлирању нема краја. Нема краја ни његовим преварама. Без настојања да схвати себе тешко ће схватити и друге. Кад га више одређују илузије него реална перцепција света, тешко може да схвати и себе и друге. Тада се не може идентификовати са својим моралним осећањем. Због несавладаних илузија немогуће је процењивати растојање између онога што мисли да јесте и онога што јесте. Кад у човеку утрне емпатија



драстично пострадала, одавно. Она је довела у питање колективни и лични идентитет. Бити одговоран пред самим собом можда је најважније човеково умеће. То је пут да се одреди правилност, праведност и моралност. Кад се човек нађе пред недоумицом о ис-

према бићима која су у невољи и која пате није усахло само саосећање према другима, већ и самопоштовање.

Q Може ли се замислити живи човек без сазнања о томе шта је добро, а шта зло?

тија, нема смисла питати се о његовом осећању кривице. Њима је непознаница нечиста савест. Емпатија се сматра емоционалном писменошћу. Нулта тачка морала својство је опасних људи. Таквих је највише у држави у којој влада неред, безаконје и корупција. А данас,

кад светска криза добија форму масовне хистерије, људи постају екстремно дезоријентисани. Напетост, немир, нервоза и страх воде их у опасну апатију која блокира њихову животну енергију и лишава их способности да разликују исправно од неисправног.

○ *Зашто нам је неопходна, како би сте Ви рекли, „морална интелигенција“?*

– Увек је подстицајна мисао из Јеванђеља по Матеју: „Све што хоћете да људи вама чине, чините и ви њима“. То би била суштина моралне интелигенције у којој би се и с друштвеног и индивидуалног становишта разликовало исправно од спорног, пожељно од непожељног. Међутим, савременик све више живи у индивидуалистичкој култури у којој је најприхватљивији емоционални морал, морал човекових жеља и његове среће. А морал по жељи далеко је и од дужности и од санкција, али и од моралне интелигенције и строге савести. Строго судити о моралном понашању других, а према себи бити попустљив и некритичан нема никаквог смисла. Ко хоће да оцењује било чије морално понашање, мора најпре бити строг према себи самом. Човек се учи моралу у тишини, у суочавању са собом. У интими осаме, он ће обликовати свој „етички кодекс“. Вапаји моралиста за моралним животом идеализоване прошлости делују готово фарсично. Говори се и о „обнови морала“. У томе има не мало наивности, тим пре што живимо у времену помрачења морала, у постморалистичком добу.

○ *Мисли ли човек данас у Србији слободно?*

– Овде се догодио човек транзиције, а човек транзиције није слободан, јер је одређен околностима које су га дефинисале, а не својом слободном вољом. Он није могао да бира своје најбоље могућности, него је био изабран, према томе, био је неслободан. То га дефинише. Он је као лишће које носи јесењи ветар, он више није онај који се самоодређује по свом материјалном статусу, друштвеном положају, по својој слободи. Он нема политичку слободу. Политичка слобода је тамо где гра-

ђанин битно утиче на оно што се дешава у друштву, на политички смер државе у којој живи.

○ *Који вам је човек овде „најдаљи“?*

– Човек полтрон, као човек од сламе, који ће подржавати свог вођу док је он на чврстој столици. Безбедно за поседа простор, али ће га први довести у питање кад не буде више тако, запа-

Ако говоримо о томе шта је данас, са савановишта крушавених вредности, најсирније, могли бисмо да набрајамо – сиромаштво, корупција, криминал, некултура или медији, али оно што је најсирније, што је насиље у чијим је темељима мржња

лиће га сопственом сламом. Мало и разумем тај свет који иде за странком која доминира, за ауторитетом, с тим што више поштује вођу него закон, односно памет.

Мени сметају „људи од страха“, јер је страх човекова сенка. Људи од страха ништа не ваљају, јер нису бића слободе и самоодређења, са стране идентитета. Та сенка је оно што их убија, а на крају ће их и убити.

○ *Све чешће се појављујете као аналитичар политичке збиље. Има ли места човеку из културе, који се бави лепошом, истином, вредностима, у политици, макар као коментатору политичког живота?*

– Политика је данас све више у знаку танатоса, а не ероса. Човек из културе, како сте формулисали, мора да схвати да је ушао у забрањен простор, у којем више није близак себи и својој методологији. Култура је, наиме, основ за разумевање света, најшири појам, а кад уђе у то поље, он постаје избеглица која је напустила свој интелектуални видокруг, постаје неко ко поред пута „лајуцка“ на караване који пролазе. Излети те врсте за мене су ипак важни, јер показују да нисам био равнодушан, да нисам био мртав. Немам разлога да интересно мислим. Ми-

слим слободно и не навијам ни за једну страну у политици, јер с једне стране не видимо целину, и то је проблем странчарења.

○ *Када се може очекивати, можемо ли рећи – буђење или катарза?*

– Почетак буђења из свеопштег кошмара може се очекивати онда кад се све види до краја. Шарл Бодлер је истицао да је мало користи од очију ако је ум слеп. Није довољно гледати, много је важније видети. Видети добро, то је први корак. То је почетак ослобађања хипотеке лицемерја и преваре. Морална интелигенција услов је прочишћења, пут ка катарзи и цивилним облицима живота. А морал помаже човеку да нађе ослонац у себи самом. Ако нема тај ослонац, она је инвалид. Већ дуже време увелико се призива катарза. Чини се да је то део узалудне приче. Велика је мука с истином – и по томе како да се пронађе и како да се обзнани.

Нулта шачка морала својство је опасних људи. Таквих је највише у држави у којој владају неред, безаконје и корупција. А данас, кад светска криза добија форму масовне хистерије, људи постојају екстремно дезоријентисани. Напетост, немир, нервоза и страх воде их у опасну апатију која блокира њихову животну енергију и лишава их способности да разликују исправно од неисправног.

Не треба ваљда доказивати да нису могуће суштинске промене ни у нашим индивидуалним стратегијама, ни у колективним прегнућима, без способности суочавања с истином. Без тога, удомљује се опасна некритичност која често иде до фанатизације, до изобличавања перцепције реалности, до крајности аутизма. Тада слике у огледалу имају чаробну моћ улепшавања. Тамо се жеље обликују као ко бајаги стварност. Пошто не постоји начин за обуздавање сопствене некритичности, снаге непристајања на разлику и другост, по правилу, искључују било какву рационалну аргументацију. Тако и до-

лази до ситуације у којој се, готово лагодно, подноси властита лаж, али зато туђа смета до неподношљивости. Некритичност према себи претвара се у некритичност према другима. Тако се лако нађе код другог то што није нађено код себе и поред тога што га има у изобиљу. Кад се ослепи од самообмањивања и митоманије, нема ништа од катарзе. Стога то још није наша прича. Нажалост.

О Чини се да смо у времену у којем је и „оговарачка сџрасџ“ далеко доминантнија и малигнија него, рецимо у Шџраусовој „Тричџтрач џолки“.

– Све наше средине имају своју трачерску „традицију“. Овде, једноставно, свако може бити оклеветан најгнуснијим лажима. И никоме ништа! Често се у томе губи сваки обзир. Они који нису спремни да се баве собом, спремни су да се баве – другима. Зато оговарање више говори о онима који оговарају него о онима који су предмет оговарања. То што оговарач не жели да разуме, него да осуди, открива његову зарађеност са светом разлике. За њега је разлика „непристојна“. Зато је и кажњава. Када иза оговарања не би стајао комплекс зависности, и отворена или прикривена мржња, оно би још могло да буде и забавно. Можда би трач могао постати и један облик терапије, форма опуштености. Најчешће то није. Заробљен демонском страшћу „оговарања“, трачер је неслободан човек, биће у власти порока. Оговарање је једносмерна „комуникација“ и настојање да се стварност види афективно, пристрасно, необјективно. Када се створе такви односи да се оно претвара у тајно договарање, онда се друштвена ситуација и људска права до краја компликују. Ако се смишља интрига искључиво зато да се оговарани деградира у друштвеном, моралном и професионалном смислу, тада се злобне намере претварају у чин деструкције.

О Некада је, чини се, оговарање имало џрибежишџе у необразованом свеџу?

– Можда га данас најмање има. Оговарају се стваралачке личности и протагонисти пословног успеха. С времена на време, то постаје један од

начина свакодневног „општења“. Иза жарке жеље за оговарањем скрива се замагљени поглед. Баца се у блато конкурент и пословни партнер. Оспорава се свако ко је вредан. Оговарач, обично, шаље прљаву вест, а она је, нажалост, веома провокативна. Штавише, у оговарању се може поћи од полуистине или чак и истине, али она убрзо делује искључиво као огледало оговарача, који се, у ствари, пројектује. Ипак, кад би било више самопоштовања, мање би било трача. У друштву аброва све је умерено на погрешну страну!

О Шџа је с џриваџиношћу?

– Приватност је овде угрожена до апсурда и баналности. Давно је речено да је закон „чувар приватности“. Нажалост, кад се у друштву изгубе јасне границе између приватног и јавног живота, озбиљно се доводи у питање чове-



кова слобода, његово јавно и приватно постојање. Заборавља се да је право на приватност део загарантованих људских права и слобода. Дискреција се у нашој средини, нажалост, не доживљава као „очуђење“ свакодневног живота, него као скривање прљаве тајне. У ствари, иза тога се скрива тривијализација приватности и дискриминација индивидуалних стратегија. На слободи и аутономији приватности тестира се вредност јавне сфере и њена цивили-

зацијска утемељеност. У заједници у којој се не поштује приватни живот не цени се ни достојанство личности ни њена слобода.

О Да се враџимо џричи с џочешџка... У којој мери је мржња наша анџроџолошка и друшџивена одредница?

– Мржња никако да утихне. Она је апсурдна страст, али је као темељ посрнулог комуницирања постала наша стална антрополошка и друштвена одредница. Као поремећај менталне равнотеже и као врста афективне умерености, она понајвише производи дефект осећајности, егзистенцијалну деструкцију и друштвени хаос. Из недавне прошлости наследили смо фигуру непријатеља и говор мржње. Друштво у транзицији које није успоставило нову лествицу вредности и критичку јавност има и превише мутног талоба из кога ниче и вулгарна пропаганда и стил екстремистичке комуникације. Стара матрица глупономе комуникације и даље снажно функционише. Неистомишљеници се поново претварају у сагрешитеље које треба ућуткати и провући кроз блато. Уместо распри, „пуца“ се у стилу – ко ће кога више унизити! То није нормалан говор јер га заглушују плотуни прејакних речи прожетих мрзличким афектима. Ту нема ни размишљања, ни сумње, ни дилема. У том искључивом говору надмоћно владају и епитети и етикете. Штавише, постоје прави специјалисти за етикетирање и дисквалификацију.

О Ко хоће да оцењује било чије морално џонашање, мора најџре биџи сџрог џрема себи самом. Ваџаџи моралисџа за моралним живоџом идеализоване џрошлосџи делују гоџово фарсично. Говори се и о „обнови морала“. У џомере има не мало наивносџи, џим џре шџо живимо у времену џомрачења морала, у џосџморалисџичком добу.

О Једнодушносџи у мржњи неминовно џраџе десџрукција и насилје?

– Лудило мржње има тенденцију неумереног и готово бесконачног ширења, а последица су неизоставно де-

струкција и насиље. Можда је то и био разлог што је у зараћености са собом и другима на нашим просторима учињено и превише бестијалности. Уверење да је зло – подстрекач човекове патологије, овде је добило антрополошку потврду. Као и глупост, мржња нема граница. Свакако, нису се нашле случајно глупост и мржња у великој близини. У студији „Насиље и свето“ Рене Жирар пише: „Све док друштво располаже капиталом нагомилане мржње и подозрења, људи ће наставити да се њиме користе и да га оплођују. Сви се спремају против могуће суседове агресије и своје припреме тумаче као потврду његових агресивних тежњи“. Да би се тај зачарани круг довео у питање, овај аутор сматра да би требало „уништити опасне остатке насиља“. То је већ тешко савладива патологија и због феномена освете, који је Рене Жирар

Пошто не постоји начин за обуздавање социјалне некретности, снаге некретности на разлику и другости, по правили, искључују било какву рационалну аргументацију. Тако и долази до ситуације у којој се, гошћу лагодно, подноси власити лаж, али зато шућа смећа до неодољивости.

посебно анализирао: „Кад год се јави у некој, било којој, тачки једне заједнице, тежи да се прошири и да захвати читаво друштво. Она прети да изазове праву ланчану реакцију, с последицама које у малим друштвима брзо постају фаталне. Нове одмазде доводе у питање сам опстанак. Због тога је освета строго забрањена“. То се, свакако, односи на цивилизовани свет, у којем владају држава, право и неприкосновени закон.

Говор који „мрзишћељи“ користе је посебна прича...

– Није добро што нам је говор „споредно“ питање. Говор не би смео да буде то што је наметнуто као страначка агресивност, него само оно што се слободно ствара, што долази као

потврда вредности слободног индивидуалитета. Тада би се већ разликовао истинит и искрен од говора лажи и говора мржње, на који се јавна сфера увелико навикла. То је коначно говор који одаје карактер политичке културе – каква је била и каква је сада. Зато је чин ослобађања говора претпоставка за све остало, услов за све друге промене. Притом, не би требало никада заборавити ону народну: „Човек се по говору познаје“. По чему би се другом разликовао, а да је то важније од говора?!

Друштво у транзицији које није успоставило нову лествицу вредности и критичку јавност има и превише мушог талог из кога ниче и вулгарна пропаганда и стил екстремистичке комуникације. Неиспостиљеници се поново претварају у сагрешитеље које треба ућућкајти и провући кроз блаво.

Јесу ли национализми, који су обележили крај двадесетог века на нашим просторима, макар утихнули?

– Национализам, који се доскора у својој еуфоричности, суровости и милитантности, претакао у шовинизам, није сасвим згаснуо. Тамо где је дошло до националистичких хомогенизација једна мржња изазивала је другу мржњу. Мизантропија је произвела општу друштвену ентропију, неурозу и хаос великих размера. Показало се да друштво које је мржња узела под своје нужно завршава у најгорим крајностима. Неспособност за емпатију и недостатак емоционалне и моралне интелигенције обезбеђују увек потенцијале за мржњу, за њено кружење. Код нас није још усахла ни верска ни етничка мржња. То је видљиво и по томе што нису нестале нетолеранција, предрасуде и дискриминација. У нашим аномалијским околностима политика је учинила све да се друштво милитаризује, да се затвори у „тамни вилајет“ у којем су сви били обневидели. А кад се упало у „врзино коло“ организоване мржње,

Све наше средине имају своју шрачерску „традицију“. Овде, једноставно, свако може бити оклеветан најгнуснијим лажима. И никоме ништа! Често се у томе губи сваки обзир. Они који нису спреми да се баве собом, спреми су да се баве – другима. Зато оговарање више говори о онима који оговарају него о онима који су предмет оговарања.

онда је једна мржња имплицирала другу и тако се стизало до колективног делиријума прогањања.

Тада се с лакоћом кривица везује за другога?

– У историјском самозабору и злочини се доживљавају као исправљање историје, као начин изравнавања неправди из прошлости. Сатанизација другога, који се доживљавао као непријатељ од искона, успоставља је аверзију према колективној „другости“. Све је то пратила застрашујућа мржња. Ту је већ била могућа и садистичка екстаза. Мржња је била алиби за рушилачке чинове. Она је убијала све. И мрзитеље и омражене. Зато Ерих Фром и пише да се мржња против нас самих рационализује као пожртвованост, несебичност, аскетизам или као самооптуживање и осећај инфериорности. Отуда се цела историја показује као историја мржње. Тако се у историји остварио парадокс да је човек потврдио себе поништавањем љубави према другима. Зато се човекова способност да мрзи појављује као једна од најдеструктивнијих ирационалности. Ако се та способност још и усавршава, љубав остаје беспомоћан вапај. Зато би требало знати – ко не изађе на крај с властитом мржњом, неће моћи да избегне да га уништи сопствено зло. Што је најгоре, људи који мрзе нису способни да се кају за учињена злодела. Друштвима као што је наше недостаје неопходно искуство љубави и толеранције. То искуство би могло да постане противтежа мржњи и насиљу. Ту би ваљало тражити одговоре и за нове странице историје. ■

Владимир ВЈЕШТИЋ
Снимлио Горан СТАНКОВИЋ

ДАН РОДА АВИЈАЦИЈЕ

ВИШЕ ОД ЛЕТЕЊА

Војничким свечаностима на аеродромима „Батајница” и „Лађевци”, припадници 204. и 98. ваздухопловне бригаде нашег ратног ваздухопловства и противваздухопловне одбране обележили су 2. август – Дан рода авијације и крсну славу ваздухопловаца

На свечаности у Батајници командант РВ и ПВО генерал-мајор Ранко Живак, говорећи о формирању ратног ваздухопловства у Србији, од балканских ратова и оснивања јединица голубије поште, стварања ваздухопловних ескадрила у Првом и Другом светском рату, до отпора пилота агресији 1999. године, рекао је да је развој наше авијације увек био условљен низом друштвених, историјских и научнотехнолошких фактора, који

латорима и полигонима на земљи, и у ваздуху, у авионима и хеликоптерима. У години између два празника, наша авијација је бројнија за два нова транспортна хеликоптера Ми17, чиме су повећани њени транспортни капацитети и мобилност снага. Један број летелица је на ремонту, а очекујемо и набавку 14 авиона „ласта”, чиме ће се слика нашег ваздухопловства изменити – навео је генерал Живак.

Поводом Светог Илије, крсне славе 204. ваздухопловне бригаде, на „Батајници” су освештана два нова хеликоптера.

Честитајући празник ваздухопловцима на аеродрому „Лађевци”, заменик командант РВ и ПВО бригадни генерал Душко Жарковић нагласио је да су јуначка дела пилота, патриотизам и храброст инспирација садашњим и будућим генерацијама ваздухопловаца како се чува и гради част професије и како се воли и брани отаџбина.

– У времену између два празника нашег ваздухопловства успостављени су чврсти облици сарадње у домену вежби на међународном плану. Поред традиционално добре сарадње с ваздухопловством Румуније и осталим авијацијама у региону и Европи, одржана је и вежба с ваздухопловно-космичким снагама Руске Федерације. Уз набавке нових и ремонт постојећих средстава, и изградња нових хангара потврђује да се стање ресурса наших ваздухоплова побољшава – истакао је генерал Жарковић.

Свечаности поводом Дана авијације у Команди РВ и ПВО у Земуну присуствовао је начелник Генералштаба Војске Србије генерал Љубиша Диковић.

Дан авијације прославља се у знак сећања на дан када је 1893. године наређењем краља Александра Обреновића предвиђено да се у свакој дивизији образују ваздухопловна одељења. ■

Д. ГЛИШИЋ

Снимио Игор САЛИНГЕР



су периодично и снажно подржавали развој и усмеравали је у неслућене висине, али су у најтежим периодима наше историје доводили у питање њен опстанак.

– Као изразито технички род, авијација је синоним за високу техничку исправност, висок ниво техничких и стручних знања њених припадника, дисциплину у извршавању летачких задатака и посвећеност професији. То захтева континуиран рад, учење увежбавање и пожртвовање и на симу-

ДАН РЕЧНИХ ЈЕДИНИЦА И РЕЧНЕ ФЛОТИЛЕ

ПЛОВИТИ СЕ МОРА

У Новом Саду, 6. августа, свечано је обележен Дан речних јединица и Речне флотиле. Припадници тог састава наше војске свечано су продефиловали Дунавом на бродовима и пловним средствима понтонирских јединица. Најбољима су уручена признања.

Развој српске речне флотиле започео је усред Великог рата, док су рекама на тадашњој северној граници господарили бродови аустроугарске Дунавске флотиле. У војном бродоградилшту на Чукарици, пре сто и једне године, у Саву је поринут први српски ратни брод – оклопљени чамац „Јадар“, направљен према замисли Ђоке Поповића и Милојка Ванића, у част и славу прве савезничке победе на Церу.

Данашња Речна флотила, с речним миноловцима, патролним и десантно-јуришним чамцима, амфибијским транспортерима и понтонирским средствима, савременим чамцима, рониоцима и пратећом опремом, представља значајну снагу која извршава додељене мисије и задатке на пловним рекама и каналима, али и осталим текућим и стајаћим водама Србије.

Између два празника, према речима команданта јединице капетана бојног брода Андрије Андрића, наши морнари су у оквиру вежбе „Морава 2016“ извели тактичко увежбавање с бојевим гађањем – „Плави делфин“, на коме је учествовало 250 официра, подофицира и војника из састава Команде Флотиле, 1. и 2. речног одреда и 1. понтонирског батаљона. Том приликом, ангажовали су и велики број пловних средстава – брод посебне намене „Козару“, речну станицу за размагнетисање бродова „Шабач“, четири речна миноловца, три десантно-јуришна чамца, четири речна патролна чамца и речни пловни пристан, те две скеле носивости 60 и 40 тона, два амфибијска транспортера и алуминијумске чамце. На Тиси код Титела и Тараша реализовали су борбене задатке – извиђање плов-

ног пута, минска, противминска и подводна противдиверзантских дејстава, ватрену подршку пешадије здруженим противбродским артиљеријским и митраљеским дејствима, бродске заседе, обезбеђење скелског места преласка реке и десантирање.

Део припадника наше речне флотиле учествује и у мултинационалним операцијама у Сомалији, Централноафричкој Републици, Малију и на Кипру. За потребе грађана Србије поставили су и одржавају понтонске мостове на Јадру и земунском Лиду. Такмиче се и са колегама на Међународним војним играма у Русији.

– Комплексни задаци Флотиле, у специфичном амбијенту, јесу изазов за сваког њеног појединца. И поред тешке материјалне ситуације, захваљујући њиховим идејама и залагању, одвија се модернизација јединице, попут уградње савремених навигационих система у бродове, генералног ремонта и модификације „Козаре“. Модификује се и понтонска електроакустична миноловка, реморкери у ледоломце, те уграђују дизел-електрични агрегати на десантно-јуришне чамце. Ускоро се очекује и употреба нових брзих чамаца – наводи командант Андрић.

За остварене резултате, најбољима су додељена признања – речном миноловцу 341, из састава групе вишенамених бродова 1. речног одреда, којим командује поручник корвете Иван Тешић, посади пливајућег транспортера у 1. одељењу амфибијског вода 1. понтонирског батаљона, коју чине десетар Дејан Јекић и разводници Милан Марковић, Бранко Златарић и Слободан Кузмановић. За примерног официра, подофицира и професионалног војника проглашени су капетан Владимир Петровић, начелник Групе за оперативне послове у команди 1. понтонирског батаљона, заставник Далибор Ђорђевић, командир десантно-јуришног чамца 411, из састава 1. речног одреда, и десетар Стеван Пламенац, пушкомитраљезац из командног вода. ■

Б. М. ПОПАДИЋ



ВОЈНЕ И ПОЛИЦИЈСКЕ СНАГЕ СРБИЈЕ
НА ГРАНИЦИ ПРЕМА
БУГАРСКОЈ И МАКЕДОНИЈИ

ОДГОВОР НА БЕЗБЕДНОСНИ РИЗИК

Влада Србије, у складу с чланом 39. „Закона о одбрани“ и уз сагласност председника Републике, донела је средином јула одлуку о образовању заједничких војних и полицијских снага ради заштите границе наше земље од илегалних миграната и активности кријумчара људи. У Нишу је 19. јула формирана Команда војно-полицијских снага, а већ сутрадан припадници тих састава, под командом генерал-мајора Желимира Глишовића, преузели су одговорност за безбедност 464 километра државне међе према Републици Бугарској и Македонији.

Ангажовање Војске и Полиције на обезбеђењу границе ка Бугарској и Македонији представља одговоран потез српске владе, што потврђује податак да је од формирања заједничких војних и полицијских јединица до данас 1.974 миграната одустало од илегалног преласка на нашу територију, док су против 17 лица поднете кривичне пријаве због кријумчарења људи на простору Србије.

НАЈВЕЋА ВОЈНО-ПОЛИЦИЈСКА ОПЕРАЦИЈА

Мигрантска криза последица је повећаног прилива мигранта или избеглица из Африке, са Средњег истока и из Јужне Азије у земље Европске уније преко Медитерана и Балкана. Од почетка 2016. кроз Србију је прошло око 100.000 миграната, док је у претходној години наша земља била само успутна станица за 600.000 људи, који су уточиште затражили у развијеним земљама Европе.

У прихватним центрима у Србији тренутно борави око 3.000 избеглица, а међу њима је више од 85 одсто миграната из Авганистана и Пакистана, као и мањи број избеглих

Припадници здружених снага наше војске и полиције у протеклих неколико недеља потврдили су да штите државну границу на најбољи могући начин и да су потпуно спремни да грађанима обезбеде мир и стабилност у ситуацији када мигрантска криза потреса Европу. Србија тренутно нема пречег безбедносног задатка, те је, стога, ефикасна реализација послова који су поверени Војсци и Полицији од највеће важности за земљу.

из Сирије. Наша земља је на мигрантску кризу реаговала хумано и није попут појединих држава подизала ограде, зидове и жице. Преко Центра за прихват у Прешеву и осталих центара избеглицама је пружала сваку врсту помоћи.

Показало се, нажалост, да Европа нема јединствен, принципијелан и свеобухватан приступ том проблему, услед чега је мигрантска криза нарастала, а с њом и терористичке претње Европи. Тренутно нико са сигурношћу не зна како ће и да ли ће се тај проблем решити, али је познато да ретко ко у Европи жели да прими Авганистанце и Пакистанце.

Земље у нашем окружењу, међутим, најављују затварање граница уколико нарасте притисак миграната који преко Србије покушавају да пређу на њихову територију. Наша земља је у таквој ситуацији била приморана да заштити своје националне и државне интересе. Најпре је ангажовала



припаднике војне полиције Копнене војске за помоћ Министарству унутрашњих послова у обезбеђењу дела границе према Бугарској и Македонији, а потом је и на граници формирала заједничке војно-полицијске снаге.

Припадници Војске Србије ове године први пут су укључени у обезбеђење државне границе. Наиме, још у фебруару 2007. године тај посао прешао је у надлежност граничне полиције МУП-а. Одлуком о формирању полицијских и војних снага за извршавање заједничких задатака у области обезбеђења границе, спречавање илегалних прелазака и привођење правди кријумчара људима, Влада Србије показала је одлучност у намери да постави брану мигрантским каналима и заустави кретање миграната према унутрашњости земље. Војно-полицијске снаге, сходно значају добијеног задатка од Владе, Министарства одбране и МУП-а, формиране су врло брзо, ефикасно и професионално.

Заштита граница наше земље од илегалних миграција и кријумчарења људи је најзначајнија и највећа војно-полицијска операција у српској новијој историји, јер се, заправо, само операција уласка у Копнену зону безбедности 2001. године може поредити с данашњим активностима на граници према Бугарској и Македонији.

Команда заједничких војно-полицијских снага одлучила је да на основу процене ситуације, извиђања и осталих информација целокупну зону операције подели на три сектора. Сектор А, с командом у Врању, обезбеђује 104 километра границе према Македонији – од споја границе Србије с Македонијом и административном линијом према Космету до села Жеравина и тромеђе Србије, Бугарске и Македоније. Други, Сектор Б, има команду у Пироту, а контролише 214 километара границе према Бугарској – од села Жеравина на југу до Миџора на северу земље. Трећи је Сек-

КАЗНЕ ЗА КРИЈУМЧАРЕ

Борба против кријумчара, према речима генерал-мајора Желимира Глишовића, биће приоритет у раду заједничких снага у наредном периоду. У тој борби неопходна је и очекује се сарадња свих државних институција, поготово предузимање оштрих консеквенци према грађанима Србије који мисле да на такав начин могу стећи противправну корист. Недавно је откривено шест особа бугарске националности које су покушале да прокријумчаре десетине миграната, док су припадници МУП-а и Војске Србије, у другој акцији, код села Звонце, надомак Пирота, ухапсили два Београђанина и у два комбија пронашли 51 илегалног мигранта.

До сада су пријаве поднете против 17 лица, од којих су два малолетна. Коришћење малолетника за кријумчарење није реткост, пошто су за њих предвиђене мање казне. Два лица, против којих су такође поднете пријаве, задржана су у притвору, док су остала пуштена да се бране са слободе, иако су сви ухваћени у покушају кријумчарења по педесетак мигранта. Утврђено је да су кријумчари људи најчешће особе које су повезане с локалним криминалним структурама у пограничном подручју.

тор В, с командом у Зајечару. Обезбеђује 146 километара границе према Бугарској – од Миџора до ушћа Тимока у Дунав.

У секторима, којима командују потпуковници Будимир Пешић, Горан Столић и мајор Драган Стевановић, налазе се припадници мешовитих снага Војске и Полиције, опремљени мобилним и стационарним термовизијским системима, оптоелектронским средствима за дневно и ноћно осматрање, квадрициклима (четвороточкашима) за патролирање по тешко приступачним подручјима и осталим савременим техничким средствима. Снагама су на располагању и четири хеликоптера за ваздушно патролирање и извиђање границе.

ПРЕВЕНЦИЈА ИЛЕГАЛНИХ ПРЕЛАЗАКА

Од првог дана ангажовања било је јасно да војници и полицајци нису граничари у уобичајеном смислу те речи. Као припадници заједничких безбедносних снага, они воде рачуна о различитим аспектима задатка који су добили – настоје да ефикасно и професионално реализују послове обезбеђења и заштите државне границе, поштујући начело хуманости и могуће последице по међународне односе.

Србија се определила да не подиже зидове и ограде, али и да заштити своје границе, пре свега, превентивним мерама и поступцима, без употребе силе, којима ће одвратити мигранте од илегалног уласка у нашу земљу. Заједничке снаге Војске и Полиције током реализације тог циља примењују различите варијанте обезбеђења – патролира-

ње дуж граничне линије, постављање заседа и осматрачница, извиђање са земље и из ваздуха, коришћење термовизијских камера и других средстава, те „дубинску“ контролу путних саобраћајница и појачано ангажовање саобраћајних патрола у градовима.

Командант војних и полицијских снага генерал-мајор Желимир Глишовић истиче да је знатно смањен број покушаја илегалних прелазака у односу на период пре ангажовања заједничких снага.

„О успешности заједничког деловања Војске и Полиције говори податак да је у првих 15 дана ангажовања више од 1.500 миграната одустало од илегалног преласка државне границе“, наводи генерал Глишовић и процењује да су распоређене снаге на међи према Македонији и Бугарској за сада довољне, али ће се у зависности од ситуације њихов број или повећавати или смањивати.

Тakoђе истиче да је обезбеђење државне границе динамичан посао, који мора бити и добро испланиран и организован, као и ослобођен свих шаблона. Ради тога, каже он, стално се прати развој ситуације на терену, укрштају информације од свих надлежних безбедносних структура, и, у складу с тим, ангажују снаге, јер је немогуће са сигурношћу предвидети време и место на коме ће мигранти покушати илегалан прелазак. До сада је таквих покушаја било и дању и ноћу, појединачно и у групама.

Занимљиво је да су групе миграната које настоје да илегално пређу нашу границу редуковане одмах после најаве Владе да ће формирати заједничке војно-полицијске снаге ради заштите државне међе. Затишје је, додуше, кратко трајало. Мигранти су избегавали главне „канале“ и путне комуникације. Чим би уочили припаднике Војске и Полици-



је мењали би тактику – границу су настојали да пређу преко планинских превоја, пробијајући се кроз шуме и непроходне пределе на истоку Србије.

На срећу, нису били успешни јер су војно-полицијске снаге ефикасно заштитиле прелазе преко Старе планине, Вршке чуке, Мокрања и других висова. Бројка од 1.500 спречених илегалних улазака у Србију није реална, јер је познато да су мигранти добро повезани средствима комуникације и да обавештавају једни друге, тако да се може претпоставити да их је било далеко више.

МИРАТОВАЧКО ПОЉЕ

Највећи број покушаја илегалних прелазака бележи се из правца Македоније, у ширем простору Миратовачког поља, где је регистровано 1.097 особа које су због присуства Војске и Полиције одустале од нелегалног упада на територију Србије. У прихватни центар у Прешеви спроведено је 337 миграната, који су осујећени у намери да, уз помоћ кријумчара људи или самостално, пређу нашу државну границу.

Командант Сектора А мајор Драган Стевановић, заједно са припадницима Трећег батаљона војне полиције из Ниша, Жандармерије из Новог Сада и Краљева, те интервентних јединица полиције из Новог Сада, Зрењанина, Лесковца и Пирота, штити тај простор.

„Задатак реализујемо мешовитим патролама, пешачким или моторизованим, постављањем осматрачница, заседа и контролних пунктова. У прва три дана нашег ангажо-



вања било је око 500 миграната који су покушали да пређу државну границу, али су одустали пошто су увидели да је граница, заправо, херметички затворена. Само појава припадника Војске и Полиције на граници одлучујуће је утицала да се интензитет покушаја илегалних прелазака у наредним данима знатно смањи. Наше патроле на граници се не крију, већ желе да виде, осмотре и буду виђене од потенцијалних илегалних прелазника, како би на тај начин превентивно деловале. Знамо да је задатак који обављамо од државног значаја и у складу с тим се и понашамо. Очекујемо мањи прилив миграната на овом делу границе, али смо опрезни и водимо рачуна да кријумчари не пронађу ‘рупе’ на неком другом месту”, објашњава мајор Стевановић.

Миратовачко поље добро је познато у мигрантским круговима. На том простору ушло је више стотина хиљада миграната у периоду када је Србија још била транзитна земља на њиховом путу ка Европи. Поље је погодно јер се налази у близини коридора 10 и у непосредној је близини граничног прелаза Прешево и села Лојане у Македонији, мада је због равног и прегледног терена олакшана контрола кретања.

„Много нам помаже техника коју поседујемо, попут покретних средстава термовизије и ручних термовизијских двогледа, мада техника не може све и много тога зависи од оспособљености људи који обављају задатке”, каже мајор Стевановић. Ручни термовизијски двогледи, које припадници Војске Србије користе ноћу и у условима смањене видљивости, омогућавају, на пример, несметано осматрање, уочавање и откривање миграната на пет километара удаљености, а на три километра могуће је разазнати да ли је реч о мушкарцу, жени или детету.

ТЕРМОВИЗИЈСКИ СИСТЕМИ

Према речима граничног полицајца и припадника мобилне јединице Александра Војиновића, возило с уграђеним системом за контролу државне границе поседује термовизијске камере за дневно и ноћно осматрање. Опслужују га два оператера, који даноноћно прате дешавања у простору. Домет камере је десетак километара и зависи од конфигурације терена. Миратовачко поље је, на пример, идеално за рад тог уређаја. Способност да се брзо промени локацију, омогућава контролу и најкритичнијих праваца.



Старешине и војници Трећег батаљона војне полиције имају искуство у обезбеђењу државне границе – од марта 2016. године помажу МУП-у у обављању специфичних граничарских задатака. То, међутим, није случај са припадницима пешадијске чете Четврте бригаде. Пешадинци из Врања налазе се у Сектору Б и обезбеђују део границе према Бугарској, на простору Власинског језера, познатом по великим надморским висинама, успонима и падовима, што захтева максималну психофизичку припремљеност. Патроле дневно прелазе од четири до дванаест километара, у зависности од дешавања на граници и информација терена.

„Кључ успеха у обезбеђењу границе према Републици Бугарској јесте у томе да се мигранти увере да је гранична линија контролисана и да се сами врате одакле су дошли. Коректно сарађујемо са локалним органима власти и становништвом на Власини, од којих повремено добијамо драгоцене информације”, истиче командир чете поручник Илија Смиљанић.

ПРИМЕР ДОБРЕ САРАДЊЕ

Припадници Сектора Б, којим командује потпуковник Будимир Пешић, имају задатак да спрече илегални прела-

зак државне границе ван легитимних граничних прелаза према Републици Бугарској, деловање домаћих и страних криминалаца у нелегалном транзиту миграната преко територије Србије и, на тај начин, обезбеде контролу кретања миграната, заштиту живота и безбедност људи и имовине у зони операције.

Није једноставно реализовати тај задатак, поготово када се има у виду да су терени на Старој планини, Лазином брду или Власинском језеру густо пошумљени и с безброј кланаца и удолина. Војници и полицајци у Сектору Б су релативно брзо овладали кључним тачкама на том тешко проходном простору, где су мигранти видели шансу да илегално пређу на територију наше земље. Успели су да „затворе” устаљену маршруту код ушћа Јабланице у Јерму, а успешно контролишу и сличне правце. Том приликом, пронашли су и илегално земљиште са засадима марихуане.

Зона операције спречавања илегалног преласка границе ка Бугарској и Македонији је у тој мери велика да се, оправдано, јавила бојазан у погледу квалитетног логистичког обезбеђења људи на тако широком простору. Решење је представљало коришћење некадашњих војних караула. Логистика Копнене војске успела је да напуштене и запустене објекте оспособи за несметан живот и рад.

Опредељење Команде војно-полицијских снага да у обезбеђењу границе не примењује шаблоне подразумева да се свакодневно мења и број људи у патролама или засадама, правци ангажовања, коришћење старих караула. Припадници логистике, стога, принуђени су да се таквом моделу што брже прилагоде, што није једноставно.

Заједнички рад представника Војске и МУП-а јесте за пример. То потврђују и генерал Глишовић и потпуковник Пешић и мајор Стевановић и поручник Смиљанић, као и шеф Одсека за контролу прелажења државне границе Самир Гусинц и старији заставник Предраг Пејатовић и



ТИМСКИ РАД

Министар одбране Зоран Ђорђевић, министар унутрашњих послова Небојша Стефановић, министар рада, запошљавања, борацких и социјалних питања Александар Вулин, начелник Генералштаба генерал Љубиша Диковић, командант Копнене војске генерал-потпуковник Милосав Симиновић и директор полиције Владимир Ребић обишли су недавно војне и полицијске снаге ангажоване на заштити државне границе с Бугарском и Македонијом. Том приликом уверили су се у професионализам наших војника и полицајаца и одали им признање за одговоран тимски рад.

На граничном прелазу „Градина“ код Димитровграда, заменик начелника Генералштаба генерал-потпуковник Јовица Драганић разговарао је са колегом генерал-мајором Пламеном Атанасовим о актуелној безбедној ситуацији дуж српско-бугарске границе и билатералној војној сарадњи.

заставник прве класе Драган Димитрић из Полиције.

Основне одлике заједничког рада две институције нашег сектора безбедности су професионализам, колегијалност, коректни међусобни односи, непостојање ривалства и изузетна сарадња током планирања, организовања и реализације задатака.

Притисак миграната на границе наше земље, ипак, није мали и не попушта. Припадници Војске и Полиције доказали су да могу, у складу са законом, успешно контро-



лисати њихово кретање ка унутрашњости Србије. Свако ко затражи азил на легалан начин има могућност да га добије, а они који државну међу намеравају илегално да пређу, морају знати да ће их у томе спречити наше заједничке војно-полицијске снаге. Србија не може да утиче на велике светске токове, али засигурно може да чува своју границу, територију и људе. ■

Зоран МИЛАДИНОВИЋ
Снимили Саша ЂОРЂЕВИЋ и Јово МАМУЛА





ДИРЕКЦИЈА ЗА СТАНДАРДИЗАЦИЈУ, КОДИФИКАЦИЈУ
И МЕТРОЛОГИЈУ МИНИСТАРСТВА ОДБРАНЕ

ПРОМОВИСАЊЕ КВАЛИ

1005	73	123-4567
Ознака разврставања - класа (NSC)	Код Националног кодификационог бироа (NCB)	Бројеви без посебног значења - редни број
73-123-4567		
НАТО идентификациони број средства (NIIN)		
1005-73-123-4567		
НАТО складишни број (NSN)		



Специфичност војних стандарда

Према речима пуковника Раичевића, стандардизација у систему одбране има технолошки аспект, који се односи на средства наоружања и војне опреме, и оперативно-административни аспект, који се примењује на тактике, технике и процедуре при обављању војних активности и организацију административних процеса.

– У овој условној подели Дирекција за стандардизацију, кодификацију и метрологију надлежна је за материјалну стандардизацију, али не и за оперативну и административну. Према садашњем решењу, за ту област надлежне су Управа за стратегијско планирање Сектора за политику одбране и Управа за планирање и развој Генералштаба Војске Србије. Када је реч о материјалној стандардизацији, за процесе, производе и услуге за које постојећи стандарди и технички прописи Републике Србије не одговарају потребама одбране, утврђују се стандарди одбране и прописи о квалитету производа наоружања и војне опреме – наглашава пуковник Раичевић и додаје да се у наредном периоду очекује боље институционално повезивање и унапређење нормативног уређења тих посебних области стандардизације, нарочито имајући у виду потребу да се нормативно уреде питања преузимања специфичних војних стандарда проглашавањем, прештампавањима и превозом.

Циљ поменутих промена, које су неминовне, објашњава он, јесте промовисање и подизање квалитета наоружања и војне опреме и унапређење ефикасности процеса и услуга у материјалном домену.

– Израда и усвајање стандарда одбране захтевају дисциплинован процес у којем не сме да буде импровизација. Стандарди се усвајају консензусом, што не значи да не постоје разлике у мишљењима, али су одсутне разлике о битним питањима. Имамо добро постављен и развијен систем стандардизације, богато наслеђе претходних генерација, па би све то требало само даље доградити. Консензус се успоставља заснивањем на научнотехничком развоју, доброј пракси и могућностима домаће одбрамбене индустрије и привреде у целини, ради постизања оптималног квалитета производа развијеног за потребе одбране – наводи пуковник Раичевић, додајући да се цивилни стандарди максимално користе у систему одбране, јер се стандард одбране и пропис о квалитету производа наоружања и војне опреме развија само у случају када цивилни или страни војни стандарди нису на располагању.

Он посебно истиче сарадњу с Институтом за стандардизацију Србије, јер је Министарство одбране, као велики систем, један од највећих корисника стандарда у земљи, а његови припад-

Дирекцији за стандардизацију, кодификацију и метрологију Управе за одбрамбене технологије Сектора за материјалне ресурсе Министарства одбране поверено је обављање послова стандардизације, кодификације, номенклатуре и метрологије у систему одбране. Потврда успешности њеног рада јесте чињеница да већ две године обавља функције Националног кодификационог бироа Републике Србије.

Како истиче директор Дирекције пуковник доц. сц Веселин Раичевић, колико је у почетном периоду, непосредно после оснивања 2010. године, било важно подизање свести о значају поменутих функција и повећању способности, толико је данас, након шест година, значајно имплементирати такве процесе обезбеђења квалитета средстава и квалитета података, чиме се обезбеђује континуирано, мерљиво унапређење извршења послова у области стандардизације, кодификације и метрологије.

– Стандардизација, кодификација, номенклатура и метрологија су веома значајне за систем одбране и стубови су обезбеђења потребног нивоа способности и квалитета одлучивања како укупних способности извршења мисија, тако непосредно у домену њиховог материјалног

Да би Дирекција у пуном капацитету обављала своју мисију, уз подизање свести о значају њених функција у систему одбране, нарочито у области истраживања, развоја и производње, набавке и експлоатације наоружања и војне опреме, у протеклих шест година дефинисала је одговарајући нормативно-правни оквир за деловање. Такође, развила је способности, обезбедила неопходне сертификате, те се материјално-технички и информационо опремила.

обезбеђења. Важност тих функција многи су благовремено препознали, а околности су наметнуле потребу да се унапреди стандардизација, односно дефинише потребни квалитет материјалних средстава којима се опремамо, те обезбеди одговарајући квалитет података о тим средствима, као и имплементира метрологија у том домену – објашњава пуковник Раичевић.

Пуковник
Веселин Раичевић



ници су у великој мери ангажовани у раду националних комисија Института за усвајање стандарда.

Кодификација у служби интероперабилности

Може се рећи да кодификациони систем НАТО-а није стран одбрамбеној индустрији Србије, мада још увек постоје проблеми и непознанице зашто је потребно производ домаће индустрије кодификовати када су предмет средства која не потпадају стриктно под наоружање и војну опрему.

– Кодификација је веома битна и за учешће наших снага у мировним операцијама, јер се у процесу снабдевања значајно користе принципи кодификације, односно кодификациони складишни бројеви и ознаке произвођача. Кодификациони систем јесте елемент интероперабилности, способности заједничког деловања. Али права корист кодификације јесте за крајње кориснике у Министарству одбране и Војсци Србије, за логистику, за тактичке и техничке носиоце, односно носиоце планирања. Кодификацијом се приликом увођења средстава, при набавци и опремању новим средствима, обезбеђују и сви потребни подаци у животном циклусу средства, у току експлоатације до коначног расходовања – објашњава пуковник Раичевић и каже да се кодификацијом средстава обезбеђују информације о ознакама добављача, произвођача и конструктора, као и осталих субјеката у систему снабдевања, а потпуни опис средства даје потребне информације о његовој намени, облику и величини.

Указује и да механизам кодификације тренутно није довољно искоришћен у нашем систему одбране и да је потребно нормативно унапредити тај аспект, обавезно примењујући клаузуле о кодификацији у уговорима о набавци средстава за потребе система одбране. На тај начин, тежиште обезбеђења потребних података би било пренето непосредно на стварни извор информација – добављаче и произвођаче, односно носиоце интелектуалних права.

– Постојећа номенклатура из оправданих разлога остаје основ за материјално-финансијско рачуноводство. У наредном периоду унапредимо систем, сходно међународним стандардима и научном развоју те области и, пре свега, на основу захтева да се обезбеде квалитетни подаци у нормативном и информацио-

ном погледу. Ово важно питање обезбеђења вишег квалитета података о средствима позитивно би се одразило на примену номенклатуре у систему материјалног књиговодства, а самим тим и на побољшање логистичке подршке уопште – истиче директор Дирекције.



Квалитетне метролошке лабораторије

У претходном периоду, на основу новог Закона о метрологији и усвојених подзаконских аката и директива, усвојен је и нови Правилник о метролошкој делатности у области одбране. Говорећи о значају тих законских решења, пуковник Раичевић указује да је држава на тај начин препознала систем метрологије у области одбране као свеобухватни, који се у последњих 45 година развијао у свим областима у којима је државна метрологија имала мало интереса или је била недовољно развијена.

– Кључни услов за побољшање стања метролошке делатности у систему одбране јесте попуна одговарајућим ка-

дром, али и развој метролошке инфраструктуре, што неће бити лак посао. Значајно смо осиромашили у метролошком кадру, и то нас највише брине – оцењује пуковник Раичевић, посебно наглашавајући одличну сарадњу с Дирекцијом за мере и драгоцене метале, нарочито око решавања концепцијских питања.

Када је реч о метролошкој делатности у систему одбране, она обухвата доношење прописа у складу са Законом о метрологији, примену законских мерних јединица, рад и контролу метролошких лабораторија, еталонирање, едукацију метролошког кадра и слично, ради обезбеђења високог квалитета производа и услуга и ефикаснијег и поузданијег функционисања средстава наоружања и војне опреме.

Према речима директора Дирекције, метролошка делатност је системски уређена за потребе јединица и установа Министарства одбране и Војске Србије и предузећа одбрамбене индустрије Србије. Метролошки систем сачињавају органи који се баве организовањем, системским управљањем и контролом, као и мрежа од 14 метролошких лабораторија с више од 1.400 еталона и више од 70 метролога, од којих већина има високу стручну спрему и научна звања.

– У нашем систему постоје квалитетне метролошке лабораторије. Учили смо и одређене слабости, тако да тражимо решења. Релаксација метролошког



система јесте императив, имајући у виду потребу да се рационалније користе расположиви капацитети, а да се Дирекција више бави координацијом активности између корисника и извршилаца метролошких услуга – истиче пуковник Раичевић. Такође каже да овлашћење помоћника министра одбране за материјалне ресурсе не ограничава именоване и овлашћене метролошке лабораторије у области одбране да се акредитују према неким од српских стандарда за еталонирање мерила уколико је то у интересу система одбране.

Умрежавање информационих система

Говорећи о плановима, пуковник Раичевић наводи да се они, пре свега, односе на унапређење материјалног књиговодства и сходно томе, ново нормативно уређење система номенклатуре.

ИНСТИТУЦИЈА ОД ПОВЕРЕЊА

Како истиче директор Дирекције за стандардизацију, кодификацију и метрологију пуковник Раичевић, годину за нама обележило је потписивање споразума с Институтом за стандардизацију Србије и међународног споразума о сарадњи у области стандардизације и кодификације с Директоратом за стандардизацију, кодификацију и контролу квалитета Министарства одбране Републике Словачке. Та сарадња се не односи само на усвајање стандарда и повећање квалитета изворних националних и стандарда одбране, већ обухвата и стручну сарадњу, те сарадњу у обуци.

Да би Дирекција у пуном капацитету обављала своју мисију, истиче пуковник Раичевић, уз подизање свести о значају њених функција у систему одбране, нарочито у области истраживања, развоја и производње, набавке и експлоатације наоружања и војне опреме, у протеклим шест година дефинисала је одговарајући нормативно-правни оквир за деловање. Такође је развила способности, обезбедила неопходне сертификате, те се материјално-технички и информационо опремила. Оно што јој недостаје јесте кадровска попуна и унапређење организацијско-формацијске структуре.

– У складу с усвојеним нормативним решењем биће потребно доградити и извршити реинжењеринг постојећег, привременог информационог система номенклатуре који је развила Дирекција. У протеклом периоду, на основу развијеног софтверског решења ЦКИСИП-а, Дирекција је дигитализовала стандардотеку, како би обезбедила доступност стандарда корисницима у Министарству одбране и Војсци Србије – објашњава пуковник Раичевић.

Додаје, такође, да је основни производни алат за кодификацију „BULCOD“, који је развила бугарска софтверска компанија „Технолога“, као и да администратор из Дирекције одр-

жава веб-страницу на интернету и интранет мрежи Министарства и Војске.

– Одржавање пет основних информационих система, као и неколико допунских, пре свега софтвера за комуникацију с кодификационим системом НАТО-а, као и приступ Главном каталогу – регистру кодификованих средстава у том систему алијансе, дају сложу садашњег стања информационе подршке у Дирекцији – оцењује пуковник Раичевић и истиче да се ради на изради јединственог портала за сервисе којима корисник има приступ.

Други очигледни правац развоја, према његовим речима, јесте интеграција свих података о средствима, тако да се информације о номенклатури, кодификациони подаци и стандарди или прописи о квалитету средстава по којима се врши њихова набавка и пријем нађу на једном месту, а не у различитим информационим системима, као што је сада.

– Основни задатак Дирекције као НАТО кодификационог бироа Републике Србије биће унапређење квалитета података које кодификује, као и података о средствима која користи систем одбране. Ово укључује анализу детектованих аномалија и предлог решења – нормативног, организационог, процедуралног, и унапређење информационог система у сарадњи с произвођачем „Технологом“, као и сарадњу с корисницима „BULCOD“ система – закључује пуковник Раичевић, директор Дирекције за стандардизацију, кодификацију и метрологију ■

Биљана МИЉИЋ

Снимео Даримир БАНДА

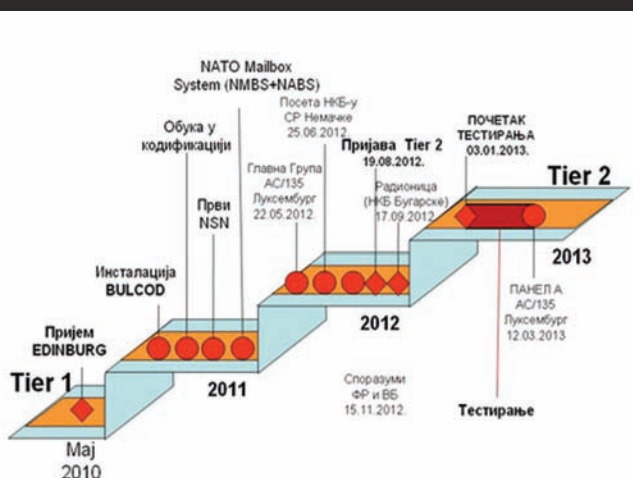

ПОТРЕБА ЗА СТАНДАРДИЗАЦИЈОМ

Дирекција је формирана 2010. године ради јединственог организационог обликовања стандардизације, кодификације и метрологије у систему одбране. Ове године је први пут свечано обележен 5. јул – Дан Дирекције, као сећање на 1863. годину, када је, на основу Закона о устројству војних полова Милоша Обреновића, Артиљеријска управа донела прву уредбу која се односи на стандарде, односно техничке прописе – Администрација свију техничких заведенија који сачињавају технички органи.

Почетак метрологије везује се за 1873. годину и формирање 2. географског одељења Генералштаба српске војске ФН 577, те прву употребу мерних еталона за обављање премера. Исте године усвојен је и Закон о мерама. Стандардизација и метрологија какве познајемо данас развијају се крајем шездесетих година 20. века.

Када је реч о трећој важној функционалној надлежности Дирекције, која се односи на систем означавања средстава јединственим складишним бројевима, примењују се два система – систем номенклатуре, који има континуитет од 1959. године и основ је интерног материјално-финансијског рачуноводства у Министарству одбране и Војсци Србије, и међународни стандардизовани кодификациони систем, који се имплементира од тренутка приступања кодификационом систему НАТО-а, 25. маја 2010. године.

КИНЕСКА ДОНАЦИЈА РЕЧНОЈ ФЛОТИЛИ

НОВИ ЧАМЦИ ЗА РЕЧНЕ РОНИОЦЕ

У новосадској касарни „Александар Берић”, припадници 93. ронилачке чете Првог речног одреда, уз помоћ логистичара, приводе крају комплетирање и опремање десет савремених гумено-пластичних чамаца које је недавно, између осталог, Народна Република Кина донирали Војсци Србије

■ 15. август 2016.



Чамци који су као кинеска донација недавно стигли у нашу Речну флотилу су типа RIB 720, дужине 740, ширине 290 и дубине 85 сантиметара, опремљени моћним Јамахиним ванбродским моторима од 110 киловата, односно 150 коњских снага. На води развијају брзину од око 54 километра на час и у могућности су да приме 15 лица или 3.600 килограма терета.

– Донација Народне Републике Кине значајна је за 93. ронилачку чету. Њени припадници су до сада, у оквиру треће мисије, често били ангажовани на пружању помоћи цивилном становништву угроженом поплавама и поседују значајна искуства. Чамцима, који ће у кратком периоду ући у оперативну употребу, биће значајно увећани постојећи капацитети, као и оперативне способности јединице – наглашава капетан фрегате Ромео Грбовић, командант Првог речног одреда. Посаде чамаца још нису дефинисане, али би требало да их сачињавају најмање по три члана.

Када је потребно и када се нареди, прилагођени, у комплексу с вучним теренским возилима, чамци се у кратком року могу наћи на угроженој локацији, што је често од пресудног значаја. Поред тога, својим капацитетима у потпуности одговарају потребама једне петочлане ронилачке паре која, поред спасавања, може независно извршавати и друге мирнодопске, али и борбене задатке, на води и под водом.

У јединици је већ сачињен детаљан план обуке за руковање чамцима и њихову употребу. Потребно је прилагодити се новој техници, овладати снагом мотора, маневрисањем, пристајањем. Предвиђено је да се обука у првој фази изводи у зимовнику касарне, а потом, како то морнари кажу, на „живој“ води Дунава.

– Уз сваког рониоца из састава чете предвиђено је да обуку похађа и одређен број осталих припадника Речне флотиле, попут понтонираца, односно лица предвиђених за такво ангажовање у трећој мисији Војске Србије. Истовремено с обуком, а пре „силаска“ на воду, средствима претходи опсежна фаза испитивања, сертификације и увођења у наоружање и војну опрему, што је у надлежности Техничког опитног центра – појашњава поручник корвете Горан Рилак, командир Првог вода речних ронилаца, истичући да после тога следи пробни период, те да су рониоци нестрпљиви да испробају пловне способности и чамаца и моћних мотора на дунавским таласима.

Уз савремене чамце, као пратећа опрема Речној флотили су испоручене и транспортне приколице, прслуци за спасавање, додатни резервоари за гориво капацитета 250 литара, пумпе за надувавање и избацивање воде, весла, прекривачи и ручни GPS навигатори. ■

Будимир М. ПОПАДИЋ



РОМАН СТАРИЈЕГ ВОДНИКА ПРВЕ КЛАСЕ СТЕВАНА ЛАЗИЋА

ПОСЛЕДЊА ОДБРАНА

Први корак младог писца у књижевност плени оригиналношћу, узбудљивом причом, једноставним дијалозима, модерним књижевним поступцима и потврђеним књижевним даром. Али, за књижевно обликовање истине о Косову и Метохији није довољно само имати таленат, већ и храброст.

Недавно се у издању „Књижевне омладине Србије” појавио роман Стевана Лазића „Последња одбрана”, који је одмах привукао пажњу књижевних критичара, пре свега због храбрости аутора да ствари без увијања и еуфемизама назове правим именом и гради слојевиту књижевно обликовану истину о Косову и Метохији. Аутор се, тврде из „Књижевне омладине”, налази међу најозбиљнијим кандидатима за освајање овогодишње књижевне награде „Пегаз”.

Интересовање јавности додатно је „подгрејала” и чињеница да је писац припадник Војске Србије, на дужности у 98. ваздухопловној бригади. О роману, мотивима за стварање комплексне и узбудљиве приче о догађајима на Космету и раду у Војсци говори за „Одбрану”.

Патетике је свима доста

Старији водник прве класе Стеван Лазић у Војсци је од 2006. године и обавља дужност командира одељења за обезбеђење аеродрома у 98. ваздухопловној бригади. Рођен је 1986. у Гњилану, а после бомбардовања 1999. настао се у Нишу. Страст према униформи наследио је од оца, који је радио у Војном одсеку у Гњилану. После завршетка једногодишњег школовања за подофицире у Центру за обуку у Пожаревцу запослио се на нишком војном аеродрому.

„Задовољан сам радом у Војсци Србије, напредујем, радим у одличном колективу, а посебно ми је драго што су ми и претпостављене старешине и војници пружили подршку при издавању књиге”, каже Лазић.



Књижевне склоности су се код Стевана појавиле давно, поготово жеља да своје емоције и оно што годинама носи у себи изрази на такав начин. Временом је свет историјских романа Славомира Настасијевића, Дејана Стојиљковића и других писаца постао његов свет, тако да су се у једном тренутку „склопиле коцкице” и Стеван је започео свој први роман.

„Намеравао сам, пре свега, да напишем родољубиви роман. У другом плану биле су жеље, исто тако важне, да будем оригиналан и избегнем патетику, пошто је патетике свима доста. Мотиве сам нашао у детињству на Косову и Метохији, рату и погрому Срба. Када су гореле српске куће у гњиланском крају, био сам у свом селу Горње Кусце, и сведок сам да су људи теже доживели погром 2004. него бомбардовање 1999. године”.

У роману „Последња одбрана” Лазић полази од хипотезе, реалне и већ виђене, да су Албанци на Косову и Метохији одлучили да уништењем великог српског села покрену талас протеривања Срба с Космета. У таквој ситуацији група српских родољуба, војника, у тајности креће на Космет, како би организовала одсудну одбрану српског села.



ПРОМОЦИЈА КЊИГЕ

Промоцији романа старијег водника прве класе Стевана Лазића „Последња одбрана” у малој сали нишког Дома Војске присуствовало је више од двеста љубитеља књижевности из града на Нишави. Главни и одговорни уредник „Књижевне омладине Србије” Верика Секирарски и песникиња из Београда Тања Вукићевић у име издавача говориле су о роману и нагласиле да је реч о првој књизи младог аутора која плени једноставношћу и стаменошћу.

Старији водник Стеван Лазић захвалио је команданту Копнене војске генерал-потпуковнику Милосаву Симовићу на подршци у организације промоције, колегама из 98. ваздухопловне бригаде на разумевању и свима који су му помогли. У музичко-сценском програму учествовали су кантаутор из Београда Никола Грбић Грба, аутор познате песме „Ово је Србија”, глумац Цветко Станојевић, фрулаш Никола Митић и афористичар Милан Илић Маја.

Роман има више драматичних секвенци и поприма облике авантуристичко-акционе приче у којој сукоб Албанаца и Срба који бране своје село достиже врхунац. Писац на крају прибегава својеврсном павићевском књижевном поступку и омогућава читаоцу да сам изабере крај – победу или пораз. У једној варијанти Срби су у селу Горње Кусце остављени од своје државе на милост и немилост Албанцима, тако да главни јунак романа заставник Лазар Илић, обмотан заставом Републике Србије и експлозивом, бира судбину Стевана Синђелића и Милана Тепића. Слетање падобранаца наше војске у село и заједничка одбрана под командом начелника Генералштаба представљају другу верзију краја.

Више димензија романа

Књижевна фикција Стевана Лазића може да постане и реалност. Писац подсећа да проблем, иако „гурнут под тепих”, може да ескалира данас, сутра или после неког времена и да је боље да држава и српски народ унапред знају моделе поступања и реаговања. Нема сумње да вредност романа лежи управо у томе што покреће питање на које држава и друштво још увек немају одговор.

„Погром Срба 2004. године је опомена. Волео бих да Космет буде дубље у нама и да људи не гледају на Косово и Метохију кроз призму тешке економске ситуације, већ као на продубљену слику српске трагике и бесмртни запис у генима српског народа”, сматра Лазић.

Роман „Последња одбрана” одвија се у више димензија, не само у временском смислу, већ и у топографском, духовном, војном и карактеролошком. Кроз дешавања у Београду писац слика анационалну, однорођену Србију, у којој је све на продају и где тек неколико разочараних родољуба, академика и књижевника покушава да сачува културно благо и сећање на Космет. Задужбина кнеза Лазара, Манастир Драгањац, поред Гњилана, место је духовног погледа на свет, док је епска борба српских сељака за опстанак приказана у селу Горње Кусце.

У делу Стевана Лазића патриотизам је свеprisутан и тако снажан да се на промоцији књиге чуло да ћемо Космет одбранили ако га буду бранили људи попут генерала Немање Зечевића, заставника Лазара Илића и осталих јунака романа. На питање у којој мери је професионално ангажовање писца, подофицира Војске Србије, утицало на изглед романа, он каже:

„Утицало је, поготово у другом делу романа, када се води борба за одбрану села. Многи су приметили да постоји пуно стручних војних термина, али тако је морало бити, пошто су одбрану организовали официри и подофицири наше војске. Униформа даје инспирацију, а морам да поменем и да сам поједине ликове градио по узору на колеге, попут поручника Немање Зечевића и десетара Младена Антића”. ■

Зоран МИЛАДИНОВИЋ



ПИШЕ **Стевица С. КАРАПАНЦИН**

СТАЈНА ТАЧКА

ФЕНОМЕН ИЗМЕЂУ ВРЕМЕНА И ВЕЧНОСТИ

Постоје мишљења да је сваки човек пред Богом јединствен и непроцењив, да нас Он све једнако воли и да је то једина једнакост која постоји. Све остало су различитости, чије се богатство огледа, између осталог, и у томе што је сваки човек призван на неку посланичку мисију. Али се наше мисије међусобно разликују, не само по талентима које смо добили, већ и по томе како их умножавамо и враћамо, јер речено је – од свакога ће бити тражено онолико колико му је дато. Ако је наше само онолико колико другима дајемо, односно како умножавамо добијене таленте, онда је Никола Тесла давао многоструко и по томе није узалуд потрошио ниједан трен свога живота. Одбијајући части и похвале и могућност да заради милионе долара, скончавши, људским мерилима гледано, у сиромаштву, Тесла је, ипак, био изузетно богат човек. И не само то. Неки тврде да је својеврсни феномен који нам је као такав данас највише потребан!

О једном чуду у смиљанској долини у навечерје Петровдана 1855. године, у новинама „Србски дневник“ пише и сведочи православни свештеник Милутин Тесла. Да ли је тај догађај у вези с једним другим феноменом који ће се пројавити након што се, по савршеном складу и равнотежи међу звездама, обрне круг и заврши небеско путовање које зовемо година, нека свако просуђује по својој свести и савести. Чињеница је да о томе сведочи нико други већ Теслин отац и то годину пре него што ће му се родити син Никола: „Јуче је врућина велика и ваздух тежак. Поподне падала је крајем Велебита киша, а пред вече изведрило се је и био је ваздух ладан. Небо се смушило и звезде сјале како игда. Наеданпут блисну од стране истока, и ако кад би забуктало скупа триста луча потегну на запад, звезде уклонише се и би рећи сва природа стаде. Појављење пак преко свода неба пролазећи чинило се је тако близу као да би га из праће доватити могло. Ал чуло се је као далеки водопад и просипајући од себе варнице остављало је модре пруге за собом. И, као да је шрмкнуло за први брег заорило се је тамо, као да би срушила каква велика кула, а одјек протевао се је у Велебиту на јужној страни за дуго. Затим обузе часком помрчина и миријаду светила небеснија остадоше преближећена од лица овог малог Божјег феномена“.

Недавно, 10. јула, навршила се 161 година од догађаја кога је описао парох Милутин и 160 година од рођења његовог сина Николе. То је повод за размишљање, при чему се истовремено јављају страх, питање и подсећање. Страх проиилази из сазнања колико смо мали пред Николом Теслом.

Пре 160 година рођен је један од најгенијалнијих људи икада – Никола Тесла. Живот је посветио ближњима, приневши себе на жртву за напредак и благостање човечанства. Многи га сматрају феноменом и чудом.

Без обзира на то, потребно је говорити о њему, али и борити се против неправди које му се чине све време од његове смрти на Божић 1943. године и сахране по православном обреду у Цркви Светог Јована Богослова, уз звуке „Аве Марија“ и „Тамо далеко“. То је потребно јер су неправде према њему, без обзира на то ко их чини, у ствари, неправде према Србима. Питање које се појављује јесте зашто бисмо, уз неспорну чињеницу да је Тесла добробит целог човечанства, заборављали или намерно пропштали прилику да истакнемо да је он пре

свега наш, и да је један од највећих Срба икада? Ако је он нама близак, онда поменути страх нестаје и уступа место одговорности. Значи спој љубави и одговорности, баш чему је Тесла стремио. Подсећање је потребно због тога што је поменути спој могућ једино уз присуство свести да српски великани могу бити наши и у исто време ми њихови, само под условом да смо их достојни. Да ли ће то тако бити зависи, пре свега, од нашег односа према њима, од тога колико их, с једне стране, сматрамо својима или их, с друге стране, олако препуштамо другима да их својатају.

Тесла је пред нама живи пример и светског човека, и сина достојног својих отаца и праотаца, чијим земним остацима потомци још ускраћују право на сахрану. Познато је колико се тај тајновицац и велики поштовалац једног другог тајновица – Његоша, поносио својим српским пореклом. Не треба запостављати и да је волео Америку, и то с пуним правом, јер му је она у то време једина могла омогућити да умножи своје таленте. Да је то покушао на некој другој тачки Земљине кугле, по речима самог Тесле, није искључено да би живот пре времена завршио на неком стратишту, попут Сибира, Аушвица или Јадовна.

Никола Тесла је служио целом човечанству, али у исто време није излазио из сопственог кода. Зато је и велики! Он се изборио за сјајно место у вечности и зато га треба помињати, али не због њега самог, већ због нас, кроз призму нашег добра, које нам је он тако неизмерно желео. А често смо склонили, па и по питању Тесле, да радимо на сопственој штети. Од нашег односа према неумрлом Николи Тесли, не само као великану, него и као према човеку и православном Србину и, доказано, достојном сину, зависи какви ћемо и сами бити, како сада, тако и у вечности. То питање никада није било актуелније. Данас следити његов пример није ништа друго него настојати да се постане феномен и чудо. У суштинском смислу, човечанство до данас није у потпуности разумело Теслу. А од кога се очекује разумевање, ако не првенствено од свога. То је бар логично! ■

КУЛЕ У ПЕСКУ



ПИШЕ Душан ГЛИШИЋ

Од некадашњих 15 одсто укупног живља, колико их је било до средине 20. века, Срба је 2011. године у Хрватској остало свега четири одсто. Данас их, несумњиво, има још мање. Зашто?

Насмејани, раздрагани, живахни дечаци и девојчице, са задивљујућом упорношћу, граде замкове и куле од песка, смејући се гласно и безазлено кад год им таласи поруше оно што су направили. Ништа зато, под буним оком својих родитеља, малишани поново узимају лопатице и кантице и праве нове путеве, канале, куле, степенице, зидове... Од песка. Све док их мама, тата, или старији брат и сестра, забринути због немилосрдног сунца, не позове под заштиту сунцобрана и тако одвоје од песка и морских таласа.

Старији, наиме, немају права на небригу и неозбиљност. Они су искуснији, упознали су, већ, слабост пешчаног зрна и снагу морских таласа, схватили су сву залудност градње замкова од песка. И не радује их то што море упорно односи тек направљене куле, обесмишљавајући уложени дечји труд и обезвређујући напоре да у игри нађу радост. Такво што их, чак, растужи јер их подсећа на неке њихове животне погрешке, на узалудне покушаје да од ничег створе нешто, да на слабим и несигурним темељима на брзину изграде стабилну и чврсту кућу. Па се, под све врелијим августовским сунцем, од кога их ни сунцобран више не штити, сећају генерацијске упорности да живе сложно, да граде слогу, братство и јединство „као зеницу ока свога“, тамо где их никад није било, нити је могло бити. Ни 1918, ни 1945, ни 1971, ни 1991, ни 2000...

А није да нису хтели, није да нису мислили и на њих, на словенску браћу која су, све до друге деценије 20. века, стењала под аустроугарском чизмом и надала се слободи коју ће им донети српска браћа. Хтели су Срби. Зато су новим станарима заједничке државе опростили злочине учињене у плавој униформи црно-жуте монархије, зато су 1918. године у војску новостворене Краљевине СХС примили 2.600 аустроугарских официра, зато су једино Хрватску бановину, од шест, колико их је имала Југославија, формирали на националној основи, зато су заборавили Јасеновац, Јадовно, Пребиловце... на стотине и стотине логора и јама злогласне НДХ, зато су 1945. године у војску нове, веће државе, федеративне републике, а не „унитарне краљевине“ примили на стотине домобранских, па и неког прикривеног усташког официра, зато су 1971. у јеку „хрватског пролећа“ и Маспока, зарад

реципроцитета, на олтар братства и јединства положили и главе српских либерала, пре свих Латинке Перовић и Марка Никезића, зато су, стално изнова и изнова, покушавали да утврде и ојачају темеље те јединствене пешчане куле. Залуд.

Периодични пописи становништва у Хрватској, од 1921. године па надаље, јасно показују да све то није вредело јер је Срба у Хрватској на сваком следећем попису бивало све мање и мање. Од некадашњих 15 одсто укупног живља, колико их је у Хрватској било до средине 20. века, Срба је 2011. године остало свега четири одсто. Данас их, несумњиво, има још мање. Зашто?

Зашто је највећи део хрватског народа рат против Краљевине Србије 1914. године дочекао радосно кличући бечкој монархији и зашто је, несумњиво очекујући брзу победу Аустроугарске, чинио стравичне злочине против истојезичне браће у Мачви, Подрињу, Банату? Зашто је исти тај, највећи, део Хрвата, три деценије касније, ширећи руке добродошлице грлио Хитлерове тенкове, зашто је огроман број хрватске (усташке) младежи мрзео и уништавао све што је (преостало) српско... И зашто су Туђман и Шпегел, генерали ЈНА, били одлучни да побију све што је српско, не само у Хрватској?

Питања, ма колико изгледало, нису реторичка. Имају одговоре. Неки су, свакако, у недостатку искрености и снаге хрватског народа да (о)цени своју прошлост и определи се према свом најгорем, нацистичком, периоду. За неке одговоре, међутим, нису надлежни сами Хрвати. Неке чињенице им, ако их не знају, треба учинити доступним. А за то су одговорни суседи, међу иним и Срби. Али, шта ако их и Срби не знају? Ако су, протоком времена и сами заборавили на све што им се догађало у хрватским и босанским крајевима Аустроугарске и Независне Државе Хрватске? Ако су, праштајући и заборавили? Ако нису приметили да им све ове деценије само песак цури између прстију? А куле нигде. ■



ТЕНК Т-64

МИСТЕРИОЗНИ СОВ

Мало је оружја и оруђа која су успела да се из историје врате у великом стилу на светску позорницу. То је случај са тенком Т-64. Створен као авангарда совјетских тенковских дивизија, потом заборављен, игром историјских околности поново је постао „звезда“ сцене у рату у Украјини — био је главни тенк на обе стране.

Иако тенкови Т-62, Т-64, Т-72, Т-80 и Т-90 личе једни на друге, имају врло мало заједничког. Праотац свих био је славни Т-34. Међутим, прави револуционарни тенк и отац свих савремених источних тенкова јесте Т-54 (55). Повећањем шасије, јачим мотором и новим топом 115 mm настаје

тенк Т-62. Изменом највећег броја система и оружја, од тенка Т-62 породица серије „Т“ дели се на две гране – на једној је Т-64, а после њега и Т-80, а на другој, мало касније, настају Т-72 и Т-90.

Они представљају две различите гране совјетске војне доктрине. Технички сложенији и знатно напреднији су тенк Т-64 и његов наследник Т-80. Они су у СССР-у били тенкови првог ешалона – базирани на границама Источног блока и СССР-а. Имали су савремену електронику и подсистеме и били спремни да се први сукобе са најбољим западним тенковима. Међутим, били су и јако скупи и компликовани за одржавање. Као одговор настају тенкови Т-72 и касније Т-90. Идеја је била да се једноставнијим тенковима бројчано попуне тенковске дивизије, али и да ти тенкови дуже служе у јединицама, да буду једноставнији за одржавање и ремонт, а да уједно имају веће могућности за модификовање и модернизацију. Тако су Совјети створили тандем тенкова или „партнерске тенкове“. Седамдесетих година били су то Т-64 и Т-72, а осамдесетих (треба ло је да буду) Т-80 и Т-90.



ЈЕТСКИ ОКЛОПЊАК

Супарништво у тенкоградњи

Пионир у много чему, Т-64 био је и најмистериознији тенк СССР-а. Једноставно, није се уклапао у „совјетско“ виђење тенкова. Осим тога, радило се и о супарништву две велике фабрике тенкова – харковске у Украјини, „Заводи Морозова“, и „Уралвагон завода“ из Нижњег Тагила у Русији. Иако сви совјетски тенкови међусобно личе, мало шта имају заједничко и нису линеарни наследници. Иако по нумерацији иду Т-55, Т-64, Т-80 и Т-90, прича је сасвим другачија.

Совјетску тенкоградњу чине две гране. Због комплексности, дужине обуке посада и помоћног особља, али и цене, Совјети у то време нису могли да направе велики број технолошки напредних тенкова, а требало им је три пута више него што су укупно имале све западне земље. То је финансијски било немогуће остварити, па су се одлучили да праве две врсте тенкова.

Процес дизајнирања резултирао је тенком Т-55. Иако револуционаран и одличан тенк, имао је и својих ограничења, па су Совјети морали да иду даље у развоју – настао је тенк Т-62 са топом 115 mm и поткалибарним пројектиlima,

који је имао глатку цев. Био је то максимално побољшани Т-55 са технологијом оног доба (данашње модификације Т-55 превазилазе и савремене западне тенкове, али је у то време због технологије вакуум-цеви или лампи електроника била примитивна).

Међутим, конструкција је била ограничена, па је одлучено да се готово у исто време започне развој савременог тенка, који ће имати нове подсистеме и аутоматски пуњач. Тако је у Харкову настао Т-64. У то време био је револуционаран – глатка цев топа 125 mm и аутоматски пуњач условили су да се број чланова посаде смањи на три. Наредна побољшања уводе другу револуционарну новину – испали-

У ПРВОЈ БОРБЕНОЈ ЛИНИЈИ

Широј јавности је непознато да у првој борбеној линији СССР-а никада није био тенк Т-72, већ Т-64, који су користиле елитне јединице у Источној Немачкој и касније у Мађарској. Њега су Совјети чували за себе – никада није извезен ни у једну земљу.



вање вођених ракета из цеви топа, што је данас стандард за руске тенкове.

У исто време, „Уралвагон завод“, који је имао задатак да побољшава и унапређује тенкове које је изнедрио Харков, даје тенк Т-72.

Развој та два тенка текао је практично паралелно, с тим што је Т-72 био једноставнија и јефтинија верзија Т-64. Имали су топ истог калибра и аутоматски пуњач, али су на Т-72 били једноставнији и јефтинији подсистеми и склопови. Тенк Т-72 био је одличан, али никада није био планиран за први ешолон, већ као потпора тенку Т-64.

Револуционарне новине

Совјети су били свесни да морају да створе технолошки напредан и савремен тенк. Револуционарност Т-64 била је у увођењу аутоматског пуњача топа, који ни данас немају западни тенкови. То је омогућило да се број чланова

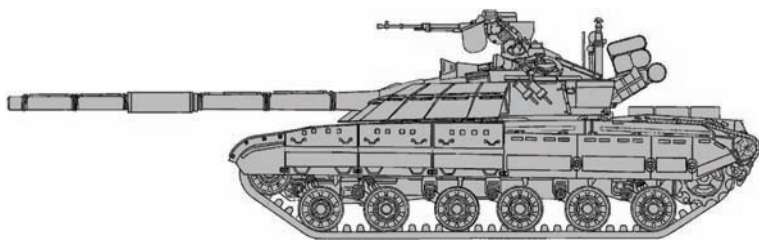

посаде смањи са четири на само три. До тада је сваки тенк морао да има једног члана посаде који је пунио топ и од чије је стручности и ефикасности, понајвише спретности, зависила судбина целе посаде. Проблем је био све већи због габарита тенка серије „Т“ – веома скучен простор и велика дужина граната 115 mm на тенку Т-62. Сличан топ имале су и прве серије Т-64. Аутоматски пуњач омогућио је и безбедно и ефикасно пуњење топа док је тенк у покрету, као и избор типа муниције којом се пуни.

Већ 1968. године, дакле, док се производња Т-62 тек захуктавала, појавила се нова верзија Т-64А, која је добила савремени топ 125 mm, који данас имају сви тенкови Т-64, Т-72, Т-80 и Т-90, а који је тада био најсавременији и најубитачнији тенковски топ у наоружању.

Оклоп тенка Т-64 знатно је напреднији не само од Т-62, већ и од Т-72, за који смо рекли да је технолошки сла-

бији од Т-64. Оклоп му је био типа „сендвич“ – један слој метала између два слоја метала – што је појачавало чврстоћу оклопа без значајнијег утицаја на масу. Ту чињеницу западни експерти нису знали све до краја Хладног рата и распада СССР-а, и били су непријатно изненађени када су је открили.

Следећа супериорност била је у сфери електронске опреме. Тенкови серије Т-64Б били су супериорни у односу на све што се налазило на европском континенту, поготово у наоружању СССР-а. Имали су компјутеризовани систем контроле ватре, ласерски даљиномер и термовизијски нишан, и то још средином седамдесетих година, што је опрема коју ни многи западни, али скоро ниједан тенк серије Т-72 није имао до средине осамдесетих година. Топ од 125 mm такође је био супериорнији. Иако истог калибра као на Т-72, имао је боље карактеристике, и био је сличнији оном на каснијим Т-80 и Т-90 тенковима.

Ходни део био је налик западним тенковима, а возња је била далеко удобнија. Боље је реаговао на команде. Био је први тенк који је из топа могао да испали ласерску вођену ракету АТ-8. Уз то, добио је и допунску заштиту у виду експлозивних пуњења.

Модификацијом Т-64Б развијен је сасвим нови тенк на бази Т-64, а то је Т-80.

Сувише западни

Све ово чинило је Т-64 „супертенком“, али су постојали и проблеми. Наиме, сви дизајнирани системи и подсистеми савршено су деловали на папиру, али је тенк био сувише „западни“, па ни совјетска војна и цивилна индустри-

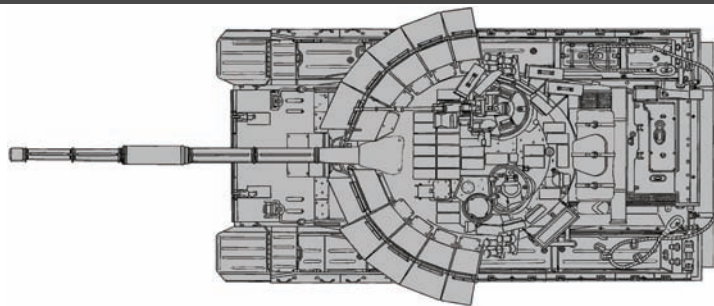

ја, као и људство у фабрикама и саме посаде тенкова, нису биле спремне на такве џиновске кораке. Заводи који су радили подсистеме имали су велике проблеме, јер су морали у ходу да усвајају нове технологије. Совјетска индустрија, радећи тенкове од Т-34 преко Т-55, све до Т-62, тридесет година није усвајала нове технологије и била је ушухкана у развој постојећих и програма и система.

Зато су најпре наступили технички проблеми. Прве серије Т-64 биле су непоуздане, посаде и техничко особље

РАТНА ИСКУСТВА

Овом револуционарном тенку је изгледа било суђено да се никада на бојном пољу не сретне са својим западним непријатељима, већ да се бори сам са собом – у рату у Украјини тенковски бојеви вођени су између разних верзија Т-64. Био је то главни тенк на обе стране.



Повлачење совјетских шрупа из Мађарске

ненавикнути на комплексnije управљање и одржавање. Нестручно особље се жалило на тенк и системе у њему. Многи војници су се први пут сусретали са електронским уређајима уопште. Морали су да раде на рачунарима, а добар део њих код куће није имао ни телевизор. Да би радило на Т-64, особље техничке подршке такође је морало да учи и полаже нове испите. Више није било довољно радити једним кључем цео тенк. Појавила се и до тада готово непозната електроника, које на тенку Т-55, а чак и на Т-62 готово није било. Погонска група се, такође, показала непоузданом, а била је донекле саздана по угледу на британску у тенку „чифтен“, па је мотор 4ТПД ускоро замењен мотором 5ТД.

Тек се серијом Т-64Б усталио квалитет и употребљивост, али и тада СССР из страха да тенкови не падну непријатељу у руке није пристао да их извози. Тенк Т-64 постао је ударна песница СССР-а уперена против НАТО-а.

И поред свега тога, вођство СССР-а није слепо веровало у харковски Т-64, већ је упоредо са њим поручило и бекап верзију, која је требало да буде једноставнија, робуснија и јефтинија. Тако је настао чувени Т-72.

Ова два тенка нису имала готово ништа заједничко. Различити су били топ (додуше истог калибра), мотор, трансмисија, чак и аутоматски пуњач – био је једноставни-



диница, многи школовани тенкисти и механичари отишли у своје републике и велика већина Т-64 није била оперативна. Али Т-72 јесте. Захтевао је мање пажње и одржавања.

Украјина је наследила Т-64 и Морозове заводе у Харкову, а Русија Т-72 и заводе у Нижњем Тагилу. Тако је испало да је Т-64 украјински, а Т-72 руски тенк. Украјина је убрзо повукла све Т-72 из употребе, што је после извесног времена учинила и Русија са својим Т-64. Украјинци су наставили и модификације и производњу Т-64Б, који у верзији Т-64БМ називају „булат“, а који је и данас респектабилан и савремен тенк. Русија наставља развој и повећава производњу Т-90 насталог на бази Т-72. Украјина има нешто успеха у извозу тенка – ДР Конго се заинтересовала и поручила око 50 тенкова Т-64. Украјинске верзије добиле су и савремени противбалистички реактивни оклоп „нож“.

Савремено доба отклонило је највећу ману Т-64 – комплексност, тако да данас не представља проблем ни за посаде, ни за одржавање.

Када је 2014. избио сукоб у Украјини, први пут се, после толико деценија, Т-64 масовно употребљава у рату, и то на обе стране (иако је учествовао у сукобу у Придњестровљу). Том револуционарном тенку било је изгледа суђено да се никада на бојном пољу не сретне са својим западним непријатељима, већ да се бори сам са собом. Наиме, у рату у Украјини водили су се тенковски бојеви између разних верзија Т-64. Био је то главни тенк на обе стране. ■

Александар КИШ

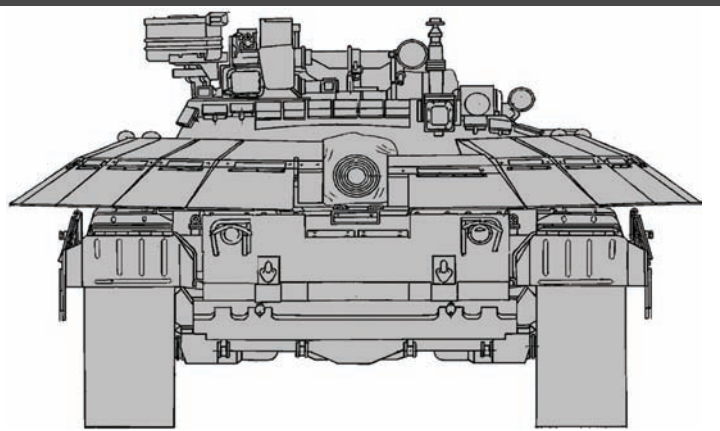

ји, али и поузданији. Није било толико кварова, технологија је била позната, а ефикасност тенка ништа мања.

Распадом СССР-а највећи број тенкова Т-64 остао је у Русији и Украјини, плус они који су повучени из Источне Немачке и Европе.

Врло брзо се показало да је Т-72 био далеко издржљивији. Иако супериорнији, тенкови Т-64 били су прескupi за одржавање за нове државе настале распадом СССР-а. Системи су се кварили, дошло је до распада је-



ОДБРАНА ОД ДОМАЋЕГ ТЕРОРИЗМА

ФАТАЛНО НЕРАЗУ

ПИШЕ проф. др Милан МИЈАЛКОВСКИ

Американац авганистанског порекла (рођен и одрастао у САД) Омар Матин (29) убио је у двадесетминутном терористичком нападу аутоматском пушком у геј клубу „Пулс“ у Орланду (САД), у ноћи између 11. и 12. јуна 2016. године, 50 и ранио 53 људи. Пре напада позвао је полицију и саопштио да се заклео на верност вођи „Исламске државе“ (ИД). Терориста је убијен у размени ватре са полицијом, а у Орланду је проглашено ванредно стање.

Иако је у Француској на снази ванредно стање због одбране од тероризма џихадиста од 13. новембра прошле године, у вечерњим сатима 13. јуна, у Мањанвилу, око 50 километара западно од Париза, француски држављанин Лароси Абала (25) извео је терористички напад ножем и убио полицајца испред његове куће. Такође, убио је његову супругу која је била у кући, и то пред њиховим сином од три године. Припадници полиције убили су терористу после неуспелих преговора о предаји.

Немоћ и осуде

Ако је судити по речима америчких и француских званичника у вези са поменутиим злочинима џихадиста у Орланду и западно од Париза, а треба их узети у обзир, може се констатовати да је реч о невероватном (запрепашћујућем) несхватању тероризма њихових држављана који су под утицајем салафијског учења (школе) у исламу. Посебно запрепашћује чињеница да ни терористички напади џихадиста на више места у Паризу, 13. новембра прошле године, у којима су убијене 132 особе, нису отрезнили надлежне да се на одговарајући начин почну сучељавати са узроцима постојеће терористичке претње. То значи да је извесно понављање сличних злочина џихадиста у наредном периоду.

Шта су власти поручиле поводом наведених терористичких напада џихадиста?

Терористички напад у Орланду поново је отворио тему у вези са слободном куповином и ношењем оружја у САД, будући да је Омар без икаквих тешкоћа купио оружје којим је извео напад. Амерички званичници и политичари

осудили су злочин. „Масакр у геј клубу у Орланду је терористички чин и дело почињено из мржње“, оценио је амерички председник Барак Обама. Он је истакао да ће истрага утврдити да ли је убица био повезан са терористичким групама (ФБИ је 20. јуна саопштио да Омар није био повезан са страним терористима) и упозорио: „Још једном смо се, на најгори начин, уверили колико је лако да неко купи оружје којим ће убијати људе у школама, позориштима или ноћним клубовима.“

Члан комитета за обавештајни рад Представничког дома Конгреса САД Адам Шиф саопштио је да начин на који је изведен злочин подсећа на претходне нападе ИД, те да Омар није имао самоубилачки прслук, већ пушку и још неку нараву. Сенатор Флориде Марко Рубио рекао је за Си-Ен-Ен да је нападач „животиња“, чије насиље показује да је ово „ново лице рата против тероризма“. Кандидат



МЕВАЊЕ

демократ за будућег председника САД Хилари Клинтон саопштила је да је пуцњава у Орланду на Флориди акт тероризма, који је показао да је потребно да нација удвостручи напоре да би се спречили слични напади, а кандидат републиканаца Доналд Трамп оценио је да се терористички акт догодио зато што су њихови лидери слаби. „Рекао сам да ће ово да се догоди – и биће све горе“, позвао је председника САД Обаму да поднесе оставку и поново затражио да се свим муслиманима рођеним ван САД забрани улазак у земљу.

Поводом злочина у Мањанвилу, француски председник Франсоа Оланд оценио је да је неспорно реч о терористичком чину и да је брачни пар „убио терориста на кукавички начин“, упозоривши да суочавају са екстремистичким претњама „веома великих размера“. Упозорење

Да ли је приступ разумевању и борби против радикалног верског екстремизма у Европи и Америци правилан? У којој мери је могуће спречити индоктринацију и регрутацију путем интернета и друштвених мрежа људи који су одрасли и живе на тлу западних демократија?

француског премијера Мануела Валса било је још конкретније и уверљивије: „Француској прете крвави терористички напади цихадиста. Француске власти чине све што могу да би спречиле терористичке нападе, али ће њих бити још. Страдаће још невиних људи. Наше обавештајне и полицијске службе спречиле су 15 напада од 2013. године и све чине да прате потенцијалне терористе. Међутим, то очигледно није довољно. Француска мора да учврсти своје одбрамбене снаге и да да полицији и обавештајцима сва средства која су им потребна, али страхује да ће и поред тога бити још напада.“

Кривац – перцепција узрока

Сједињене Америчке Државе (од 2001) и Француска (од 2015) представљају перјанице западних демократија у борби против салафијског тероризма. С обзиром на то, многи се неће сложити са констатацијом да њихове политичке елите озбиљно не схватају суштину циљева салафиста, а посебно занемарују стратегију коју примењују у ту сврху. Међутим, сурова истина систематски потврђује одбијање америчких и француских власти да региструју круцијалне узроке домаћег тероризма. Такво пропуштање има за последицу да упорно истрајавају на одбрани својих грађана од тероризма обавештајно-полицијским и војним мерама, уместо да се првенствено и приоритетно политички и образовно-васпитно ангажују на отклањању узроке терористичке претње. Реч је о њиховој евидентној немоћи да спрече салафијске регрутере (пропагатори и индоктринатори) који јавним (легалним) деловањем на њиховој територији систематски „производе“ нове терористе попут Омара Матина и Ларосија Абалу.

Осовину салафијског индоктринарно-пропагандног верско-политичког програма чини порука: „Неверници за Запада нападају и убијају невинне муслимане у муслиманским земљама. Невернике треба протерати из муслиманских земаља и истовремено их убијати на њиховом терену, у њиховим домовима, клубовима, на јавним местима.“ У складу са поменутом тезом, салафијски регрутери усменом и писаном пропагандом и нарочито коришћењем интернета, практично неометано стварају нове терористе, а споредно је да ли се они потом испо-





љавају насилно као „самотњаци“ попут Омара и Ларосија или као организована терористичка група у Паризу прошле године.

После масакра у Орланду, на погубно безбедносно пропуштање аргументовано је упозорио Алберто Фернандез са Брукингс института из Вашингтона, оценивши да „свет губи битку јер не схвата да је ‘Исламска држава’ (ИД) политички проблем са дубоком димензијом пропаганде“. Он је истакао да је ИД проникла у најдубље изворе пропаганде и спровела врхунску манипулацију, која се делом темељи на истини, док је контрапропаганда недорасла том налету информација. Сличну оцену изнео је и Дон Бонели, пензионисани супервизор за борбу против тероризма, који за „Њујорк тајмс“, између осталог, каже: „Тешко је борити се против својих држављана који се, попут Омара, школују у Америци, али неки од њих на својим језицима читају радикалне исламистичке сајтове.“

Рекспектабилан број чињеница о екстремистичком испољавању Омара Матина и Лароси Абалија у периоду пре и за време извођења терористичких напада у потпуности потврђују констатацију Алберта Фернандеза. Наиме, Омар је пре и током напада у Орланду на Фејсбуку објавио низ порука у којима изражава бес због „бесрамних поступака Запада“ и оптуживао САД за смрт „неудужних жена и деце“. Он се и на Фејсбуку, као и у позиву полицији током двадесетминутног масакра, заклео на



верност вођи ИД, а у последњој поруци је упозорио: „Убрзо ћете видети нападе ИД у САД”. Турски лист „Јени Аkit”, у претходном периоду много пута оптуживан за говор мржње, наводно близак председнику Ердогану објавио је текст „Број жртава порастао је на 50 у бару који посећују перверзни хомосексуалци”. Жртве масакра у Орланду назвао је перверзњацима и девијантним особама. Лароси Абала рекао је полицајцима док су преговарали да је испунио молбу вође ИД Абуа Бакра ел Багдадија да „убије невернике у њиховим кућама”, одговорност за злочин који је учинио преузела је ИД, а агенција Амак, повезана са терористима, објавила је на сајту да је „борац ИД убио заменика команданта полицијске станице у граду Биро и његову супругу”.

Пропаганда која регрутује

Може се претпоставити да ће истрага у вези са терористичким нападима у Орланду и Мањанвилу, између осталог, показати и како су Омар Матин и Лароси Абала (и неутврђени број њима сличних) постали терористи. Заправо, биће установљено да њих нису насилно регрутовали салафисти. Напротив, истрагом ће се утврдити да су најпре постали екстремисти и потом терористи, тако што су неометани, систематски апсорбовали салафистичке, на при-

кладан начин, упућене поруке, на основу којих су закључили да живе међу „неверницима”, који су „непријатељи ислама”. Потом, такво сазнање о „непријатељском окружењу” несумњиво су одржавали и оснаживали ишчитавањем пропагандне публикације (магазина) терористичке Ал Каиде „Инспајер” и још софистициранијих медија ИД, чији садржаји су прилагођени салафијским следбеницима на Западу, а пласирају се преко друштвене мреже „Твитер”, на енглеском, немачком, француском и руском језику.

Стога, уколико америчке и француске власти (и других земаља суочених са терористичком агресијом салафија), ургентно и смело, не смогну снаге (не покажу способност) да се ухвате у коштац са тим узрочником тероризма, а то подразумева да га победе (елиминирају), мали су изгледи да успешно бране своје грађане од овог насиља. У ствари, тежиште њихове одбране од салафијског тероризма треба (мора) да буде на онемогућавање идеолога салафија да комбинованим легалним и илегалним пропагандним деловањем регрутују нове терористе. Несхватање и нерегистровање ове најзначајније фазе одбране од тероризма има за последицу да се константно повећава број цихадиста у њиховим земљама. На сложеност (немогућност) ефикасне одбране од њихове претње указао је и Џејмс Мексакин, бивши званичник ФБИ, који је после масакра у Орланду, изјавио за „Њујорк тајмс” да је борба са екстремистичким присташама равна оној – као спречити некога да опљачка продавницу. ■





ВОЈНИЦИ У ИСТОРИЈИ СРПСКЕ КЊИЖЕВНОСТИ
КОНСТАНТИН МИХАИЛОВИЋ

Јаничарове успомене

Књижевно дело Константина Михаиловића представља рано и поуздано сведочанство о постојању српске народне епике у 15. веку, посебно косовског епа. Интерпретација Косовске битке је изразито хришћанска и српска, што указује на српске изворе, без турских утицаја.

Књижевно дело Константина Михаиловића представља рано и поуздано сведочанство о постојању српске народне епике у 15. веку, посебно косовског епа. Интерпретација Косовске битке је изразито хришћанска и српска, што указује на српске изворе, без турских утицаја.

После пропасти деспотовине Стефана Лазаревића, српска књижевност улази у најтежи период у својој историји, али и даље постоји и изражава трагику свог доба или, како су хроничари бележили, „последњих времена”. Сведок те драме јесте и Константин Михаиловић из Островице, који 1455. године пада у турско ропство, постаје јаничар и ратује у турској војсци по Босни и Угарској.

Оригинално и јединствено мемоарско дело „Јаничарове успомене” Михаиловић је наменио пољским и чешким владарима, као аутентично сведочанство које може послужити хришћанским државама у борби против Османског царства.

Дело Константина Михаиловића било је веома популарно крајем 15. века и у наредним вековима, када је настао велики број преписа и превода. Данас су „Јаничарове успомене” блиске савременом поимању ратне литературе, док казивања хришћанина, који осам година живи и ратује у турској војсци, имају особине поузданог публицистичког штива и велику историјску вредност.

Опсада Новог Брда

Крај 14. и почетак 15. века памти се у српској историји као „доба страдања, плача и сељења”, време када цркве Немањића постају џамије Мехмеда Освајача и када српска култура нестаје у огњу турских топова. Константин Михаиловић је имао несрећу да живи баш у том периоду. Историјски подаци о његовом животу су непоуздани, али је извесно да је рођен око 1435. у рударској или трговачкој породици и да је основно образовање стекао у Новом Брду, граду на Косову, који је у то време био већи од Париза.

Као војник у служби деспота Ђурђа Бранковића учествовао је с малим вазалним одредом српске војске у опсади Цариграда 1453, а потом се вратио у Ново Брдо, које је Мехмед Други Освајач опколио и заузео 1455. године. Михаиловић је у „Јаничаровим успоменама” оставио потресан запис велике документарне и литерарне вредности, у којем детаљно описује пад Новог Брда, смакнуће виђенијих Срба, одвођење жена у харем и бирање младића за јаничаре. „И ја сам исто тако био у томе граду Новом Брду, ја који сам ово писао, а био сам узет са двојицом браће своје”, записао је Константин Михаиловић.



Одведен је у ропство у Анадолију, где је обучаван за јаничара. За султана Мехмеда Другог борио се на многим бојиштима, почев од опсаде Београда, освајања Пелопонеза и Трабзона у Малој Азији, па до ратова у далекој Грузији, чак и до обала Еуфрата и рушевина Вавилона. Михаиловић се посебно истакао у походу на влашког војводу Влада Дракулу и у борбама у Босни, где је као нижи официр добио задатак да командује посадом малог града Звечај на Врбасу.

Мађари су напали Босну, освојили поменути тврђаву, заробили Константина Михаиловића и као једног од 500 турских заробљеника провели га кроз Будим. По напуштању Угарске, Михаиловић је отишао у Пољску и тамо остао до краја живота. „Јаничарове успомене“ написао је крајем 15. века и наменио их пољском краљу Јану Олбрахту и његовом брату, угарском и чешком краљу Владиславу, као неку врсту војног и политичког упутства за борбу против Турака.

Српски текст „Успомена“ стицајем околности није сачуван, али постоји велики број старих преписа, превода и штампаних издања по библиотекама Пољске и Чешке. Константиново дело је до 17. века било веома читано, пре свега због актуелности турског питања. Сведочанство о Турцима и Турској из пера хришћанина било је драгоцено за многе европске државе, по-

што је „подробно изложен и образложен програм европског, хришћанског рата против Турака“. Михаиловић описује веру и обичаје, турско војно и државно уређење, хвали предности турског система, али и открива слабости и недостатке.

Сведочанство о Косовском боју

Његово друго познато дело јесте „Турска хроника“, а најстарије сачувано издање је из 1565. године. Дело има предговор и 49 глава. Осим што приказује турску силу у прошлости, говори и како се најуспешније може ратовати против ње. Књигу почиње приказом турских веровања знајући да за победу није довољно знати само њихово бројно стање, тактику или оружје, већ и упознати њихову духовну страну, „разумети њихове обичаје и видети шта их покреће изнутра, шта држе за светињу и какав систем вредности поседују“. Може се запазити да Михаиловић, после тешких година проведених у јаничарима, размишља само о томе како турској сили стати на крај. Општа тенденција „Јаничарових успомена“ је хришћанска, с родољубивим српским осећањима.

Способност карактеролошког портретисања и узбудљивог описивања покрета маса представља важну одлику стила Константина Михаиловића, који је у приказивању догађаја (када је сведок) увек близак реалистичном приповедању. Он нема литерарне узоре и стреми световним токовима књижевности, а у динамично причање укључује хумор и иронију. Занимљиво је да писац своју бурну животну историју излаже језгровито, без реторичких украса и етикеције, што га издваја од осталих српских средњовековних писаца. Књига је значајна и по утицају усменог, народног песништва и предања. Легендарно-историјски карактер прича о српским владарима, рана сведочанства о Косовском боју и слични детаљи указују на то да се усмена народна књижевност развијала истовремено с писаном, црквеном и световном књигом.

Значај Константина Михаиловића и „Јаничарових успомена“ за српску књижевности је велики, како због драгоцене историјске документарности, тако због књижевних вредности, попут епске ширине, световног приступа и смисла за занимљиво и узбудљиво приповедање. Не треба заборавити да Михаиловић пише онако како се у то време писало на западу и како ће се неколико векова касније писати код нас. Јаничар у турској војсци је, нажалост, и један од зачетника не тако малог броја српских писаца који су, услед различитих стицаја околности, војевали у туђим војскама или за рачун страних владара, што, свакако, у историји српске књижевности не умањује његов значај. ■

Зоран МИЛАДИНОВИЋ





ОМИЉЕНИ УНИВЕРЗИ

Месец дана после пуцња Гаврила Принципа у Сарајеву Пруска улази у рат, који Ајнштајн, антиратно расположен, „не сматра својим ратом” иако га воде Немци. Наставља стваралачки рад, приводећи крају општу теорију релативности, коју објављује 1916. године. Било је то једно од највећих достигнућа у светској физици.

Након што је на Универзитету у Цириху створена Катедра за теоријску физику, кандидат за наставника, осим Алберта Ајнштајна, постао је и асистент Фридрих Адлер, син Виктора Адлера, оснивача Аустријске социјалдемократске партије. Адлеру је у прилог ишло и то што су чланови Просветног савета Цириха већином били чланови Социјалдемократске партије, тако да су, сасвим очекивано,

изабрали њега. Међутим, сазнавши за одлуку, Адлер се писмом обратио Просветном савету написавши, између осталог, „како би било апсурдно дати њему положај, ако се на то наставничко место може довести неупоредиво бољи физичар, као што је Алберт Ајнштајн”.

Средином октобра 1909. Ајнштајн ипак постаје ванредни професор и тако започиње универзитетску каријеру. Директор Патентног завода у Берну, у којем је био запослен, те-



ТЕТСКИ ПРОФЕСОР

шка срца прихвата његову оставку, али показује разумевање због напредовања. Породица се из Берна сели у Цирих, где Милева на свет доноси другог сина, Едварда.

Ајнштајн је у Цириху предавао више предмета – механику, термодинамику, електромагнетизам и одабрана поглавља теоријске физике. Био је одличан предавач. Није користио белешке, што је на студенте увек остављало добар утисак. Наставно градиво излагао је јасно и прецизно, настојећи да у очима слушаца види да су га разумели.

Припрема за Праг

На катедри у Цириху остао је годину и по дана, све до преласка на упражњено место на Немачком универзитету у Прагу, чији је ректор некада био чувени физичар Ернест Мах. На том путу било је неколико препрека. „Домаћи” кандидат

ПРЕКИД БРАКА

Непосредно пред почетак Првог светског рата, Милева Марић Ајнштајн је са децом напустила Берлин и отишла у Цирих. Швајцарска јој је постала друга домовина, иако је врло често путовала код својих у Војводину. Тешко јој је пао расанак са мужем, који је заволео своју рођаку Елзу (и касније се њоме и оженио). Деца су остала уз мајку, али их је Алберт помагао и повремено посећивао (док је био у Европи). Када је одлучио да се трајно одсели у Америку, свог старијег сина Ханса узео је к себи и омогућио да заврши високе школе и постане универзитетски професор. Млађи Албертов син Тете није завршио студије, јер се у међувремену тешко разболео и умро.

ПРОГОН НАУЧНИКА

Нацисти су славног научника прогласили „народним непријатељем”, потајно расписали потерницу за њим, нудећи велики новац.

Схвативши озбиљно те претње, белгијска влада је предузела мере да га заштити, па га је пребацила у белгијско одмаралиште Ле Кок (недалеко од Остендеа), близу обале Енглеске. Ајнштајн је чак три пута одлазио на Острво, где се сусретао са познатим личностима, међу којима је био и Винстон Черчил, такође упамћен као бескомпромисан борац против нацизма и фашизма.

из Брна се сам повукао сазнавши за Ајнштајнову жељу да оде у Праг. Други проблем огледао се у вероисповести, јер је у упитнику ради попуне наставничког места Ајнштајн навео да је атеиста. Оно што се никако није могло пренебрегнути јесте Ајнштајнова обавеза да прими аустроугарско држављанство, на шта је – пристао.

Преласком на Немачки универзитет у Прагу, најстарији у том делу Европе, основан 1348. године, Ајнштајн је постао редовни универзитетски професор. У поређењу са „златним Прагом” Цирих је био провинција. У старој царској престоници Ајнштајнови су се у почетку лепо осећали, све док нису открили и „другу страну медаље”, што се најбоље може закључити на основу писма пријатељу у којем каже: „Ја сам овде странац... Становништво већином не говори немачки и јако је антинемачки настројено...” Као резултат непомирљивог антагонизма између Чеха, с једне стране, и Немаца и Аустријанаца, с друге, дошло је до раздвајања универзитета на чешки и немачки део (1888).

Ајнштајну је посебно сметао тежак положај Јевреја, иако су чинили половину немачке мањине и били прилично активни у друштвеним и културним институцијама. Све то је, у великој мери, довело до буђења успаваног јеврејства (ционизма), па се Ајнштајн придружио јеврејској заједници.

Повратак у Швајцарску

У Прагу је наставио да развија општу теорију релативности и истовремено објавио још један значајан научни рад. У њему први пут израчунава утицај Сунчевог гравитационог поља на светлост, која са звезда стиже на Земљу. Скретање је требало да буде 0,83 лучне секунде, што је било на граници мерљивости, па је детекција тако мале вредности била могућа само за време потпуног помрачења Сунца. То је остварено тек 1914. године, а најпогодније место за посматрање помрачења био је Крим, у тадашњој Царској Русији.

Осим политичких разлога и непријатне атмосфере, било је и других проблема због којих је Ајнштајн одлучио да напусти Праг. Није му одговарао ни прилично „ригидан” програм наставе на универзитету, укључујући и експерименталну наставу.

У Прагу је остао око 16 месеци, а земљу у којој се осећао као странац напустио је августа 1912. и са породицом отишао у Швајцарску, тачније на Универзитет у Цириху, који је после нешто више од годину дана поново напустио и отишао у Берлин. Пруски министар образовања основао је у Берлину

заједницу истраживачких института – Кајзер Виљемово удружење за унапређење науке. Институт у склопу те заједнице бавили су се фундаменталним истраживањима, али и њиховом применом у индустрији. Финансирали су их индустријалци и банкарски, који су у знак захвалности добијали титуле сенатора и прилику да повремено доручкују или ручају са Кајзером.

Први од изграђених института удружења био је Институт за физичку хемију и електрохемију, којим је руководио др Фриц Хабер, добитник Нобелове награде 1918. године за откривање процеса производње амонијака. Следећи је требало да буде Институт за физику. Водећи немачки физичари тога доба, Макс Планк и Валтер Нернст, сматрали су Ајнштајна најпогоднијим за директора института у изградњи. Њихово образложење и препорука представљали су један од најбољих приказа Ајнштајнове креативности. Осим за директора, предложили су га и за редовног члана Пруске академије наука и редовног професора на Берлинском универзитету.

Мудрост пруског руководства

Захваљујући тој понуди Ајнштајн је доспео у врх пруске физике, што је уједно било и највеће признање које је добио до тада. Тим поводом, један од наших најцењенијих послератних физичара, професор др Милорад Млађеновић написао је:

„Да Пруси зову Јеврејина који се одрекао немачког држављанства на најзначајнији положај у тако важној науци као што је физика, знак је мудре амбиције пруског руководства, а за Јеврејина је изазов довољно велик и примерен Ајнштајновој научној величини”.

Ајнштајн је по други пут напустио Швајцарску и 8. априла 1914. отишао у Берлин. Породица је пронашла стан недалеко од места где се градио Институт за физику.

У лето те године

Милева је са синовима отишла на одмор у Швајцарску, одакле је у септембру требало да се врати у Берлин. Међутим, у августу је избио Први светски рат, па се Ајнштајнови у Немачку више нису вратили.

Месец дана после атентата Гаврила Принципа на аустроугарског престолонаследника Франца Фердинанда у Сарајеву, Пруски улази у рат, који Ајнштајн, антиратно расположен, „не сматра својим ратом” иако га воде Немци. Наставља стваралачки рад, приводећи крају општу теорију релативно-



сти, коју објављује 1916. године. Било је то једно од највећих достигнућа у светској физици. Потом се враћа зрачењу атома. Рад објављен 1917, поред осталог, садржи и једну од полазних теоријских основа за настанак ласера, који су пронађени знатно касније.

Током најкрвавијег рата у дотадашњој историји човечанства, Ајнштајн се успешно бавио научним истраживањем, али није могао да не види ратне инвалиде и жене завијене у црно, што га је после извесног времена одвело у болницу. Ујединиле су се две болести – нервно растројство и болови у стомаку, па је помишљао и на смрт.

Сурова ратна стварност

Група расистички оријентисаних интелектуалаца у Немачкој, само неколико месеци после Сарајевског атентата, објавила је „Манифест цивилизованог света“, који је на основу броја потписника назван и „Манифест 93“, а у којем се глорификују бела раса и милитаризам. Потписала су га и два велика научника – Рендген и Планк, саглашавајући се с наопаком констатацијом „да није немачког милитаризма, немачка култура би била збрисана с лица Земље“.

Одговор на расистичка реаговања брзо је стигао – берлински професор др физиологије Георг Николај, који је крајем рата побегао из

Немачке, објавио је контраманифест – „Манифест Европљанима“, који је потписао и Алберт Ајнштајн.

Основне тезе контраманифеста биле су културна сарадња и уједињавање европских прогресивних снага, као и стварање „Европске лиге“, чији би се чланови после рата залагали за Европу у којој више неће бити крвопролића и људског страдања. „Манифест Европљанима“ дуго је кружио међу професорима Берлинског универзитета, што није било безопасно, поготову по Јеврејина Ајнштајна. То је могло да га одведе на дугогодишњу робију, уз оптужбу за издају немачких националних интереса.

То се, на срећу, није догодило, али је следећа активност немачких интелектуалаца била још опаснија. Крајем 1914. оформљен је Савез нове домовине, чија је основна сврха била што ранији престанак рата и оснивање међународне институције која би онемогућила ратове у будућности. Ајнштајн се придружио том савезу, активно учествовао у његовом раду и држао многе пацифистичке говоре.

То се, на срећу, није догодило, али је следећа активност немачких интелектуалаца била још опаснија. Крајем 1914. оформљен је Савез нове домовине, чија је основна сврха била што ранији престанак рата и оснивање међународне институције која би онемогућила ратове у будућности. Ајнштајн се придружио том савезу, активно учествовао у његовом раду и држао многе пацифистичке говоре.

Дан пре потписивања примирја, 11. новембра 1918, Савез нове домовине организовао је митинг испред Бизмарковог споменика, којем су се прикључиле стотине европских интелектуалаца. Послали су петицију Мировној конференцији у Версају, тражећи од њених учесника да „створе мир који неће прикрити будући рат“.

Предавања по свету

После Првог светског рата Ајнштајну су са свих страна стизали позиви да на угледним универзитетима и у научним установама одржи предавања како би разјаснио своје теорије у којима су простор и време, као основни атрибути материјалне стварности, неизбежни. Сазнање да се простор и време мењају, што зависи од брзине и кретања тела, било је не само необично, него и тешко прихватљиво за шири круг људи, али не и за људе којима многи физички закони нису били непознати.

У то време у Немачкој је постојао велики научни потенцијал који је видно утицао на развој природних наука, посебно физике и хемије, што је водило напретку разних подручја технике и технологије, а самим тим и људске цивилизације. Многа научна друштва, институти и универзитети заправо су били традиционална научна жаришта. Ајнштајн је, на пример, био најмлађи и изузетно уважени члан Пруске академије наука. Први значајнији конгрес на којем је учествовао био је у Салцбургу (1909). Када је деценију касније (1919) потврђена општа теорија релативности (на основу скретања светлости под утицајем Сунчевог гравитационог поља), Ајнштајн је постао познат у целом свету.

Његово прво значајније путовање био је одлазак у Холандију, у Лајден, где му је понуђено место редовног професора теоријске физике. На тамошњем универзитету одржао је 1920. предавање „Етар у теорији релативности“, које је привукло пажњу многих научних истраживача. Почетком следеће године посетио је Праг, где се сусрео са својим наследником на катедри за физику – Филипом Франком, а на молбу Научног друштва „Уранија“, које је деловало у оквиру немачке мањине у Чехословачкој, одржао је предавање на којем је настојао да бројним слушаоцима објасни тешко разумљиве појединости теорије релативности.

После боравка у Прагу, Ајнштајн одлази у Беч, престоницу новоосноване Републике Аустрије, где је у једној од највећих концертних дворана говорио пред око три хиљаде слушаца (физичара, математичара, филозофа и научника), који су желели да се упознају са суштином новог Ајнштајновог погледа на свет, посебно проблемима простора, времена и васионе као целине. Ајнштајн је путовао и у Француску, Шпанију, Норвешку, Велику Британију, Шведску, као и у Аргентину и Бразил, те у Јапан и Сједињене Америчке Државе, у којима је остао до краја живота. Пензионисан је месец дана пошто је прославио 65. рођендан, али је наставио да одлази на Институт за високе студије у Принстону, где се са сарадницима бавио повезивањем теорије релативности и квантне механике. Умро је у Принстону, 18. априла 1955. године. ■

(Крај)



ШЕСТИ CISM-а КУП У ПЛАНИНСКОМ ТРЧАЊУ НА КОПАОНИКУ

СПОРТОМ ДО ПРИЈ



Како је на отварању надметања истакао пуковник Бошко Зорић, Међународни савет за војне спортове – CISM је невладина, аполитична, непрофитабилна, спортска, међународна организација коју чине 134 земље. Чланице међуармијском сарадњом промовишу и јачају мир у свету, те развијају међусобно поверење и помирење кроз спорт. Тај идеал наглашен је у слогану CISM-е – „Пријатељство кроз спорт“.

Спортисти су трчали 8.800 метара по планинској стази, а такмичарке један круг мање, 6.000 метара. Старт и циљ трке био је у апартманском насељу „Конаци“, на надморској висини 1.718 метара, а највиша тачка трке на 1.803 метара надморске висине.

Такмичењу је претходио тронедељни, седми по реду, спортски тренинг-камп, а поред спортиста из нашег система одбране, учествовало је више од четрдесет припадника оружаних снага Бугарске, Румуније, Босне и Херцеговине, Словеније, Македоније и Пољске. Победник у мушкој конкуренцији је Веселин Цинзов, из Бугарске, а у женској наша гардисткиња Наташа Ђулафић. Пехар за најбољу екипу овогодишњег купа „однели“ су представници румунске војске.

Лоше време и добра организација – најкраћи је опис Шестог CISM-а купа у планинском трчању, који је у организацији Министарства одбране и Војске Србије одржан 7. августа на Копаонику. Такмичењу је претходио тронедељни, седми по реду, спортски тренинг-камп, а поред спортиста из нашег система одбране, учествовало је више од четрдесет припадника оружаних снага Бугарске, Румуније, Босне и Херцеговине, Словеније, Македоније и Пољске.

Куп је био отвореног типа, а војним спортистима су се, ван такмичарске конкуренције, придружили и такмичари из домаћих атлетских клубова и рекреативци, чак и они најмлађи.

Веселин Цинзов



АТЕЉСТВА

47



Наташа Ђулафић



Победник у мушкој конкуренцији био је Веселин Цинзов, из Бугарске, с резултатом од 32 минута и 36 секунди. Другопласирани је Милош Ранчић из Македоније, а бронзану медаљу освојио је Павек Тарасиук из Пољске.

У женској конкуренцији тријумфовала је Наташа Ђулафић, професионални војник Гарде Војске Србије. Она је планиску стазу претчала за 25 минута и 45 секунди, испред другопласиране Елене Моага из Румуније (26:02) и Ксеније Бубњевић, војног службеника с Војне академије, која је на циљ стигла трећа (26:19).

Најбољи екипни резултат остварила је, у мушкој конкуренцији, Румунија. Такмичари из Бугарске пласирали су се на друго место, док је бронзано одличје изборила екипа Словеније. У женској екипној конкуренцији првопласирана је екипа Министарства одбране и Војске Србије, друга оружаних снага Румуније, а трећа бугарске војске.

Пехар за најбољу екипу Шестог купа у планинском трчању „однели“ су представници румунске војске. На друго место пласирала се екипа наше земље, док су бугарски такмичари освојили треће место.

Купу на Копаонику присуствовали су помоћница министра одбране за буџет и финансије Радмила Јагодић и шеф делегације Србије при CISM-и бригадни генерал Синиша Радовић, као и наш прослављени атлетичар Драган Здравковић.

За беспрекорну техничку организацију такмичења заслужни су представници делегације Србије при Међународном савету, са којима су успешно сарађивале и остале организацијске целине Министарства одбране и Војске Србије, локалне самоуправе Рашке, Бруса, Лепосавића, те Атлетски савез Србије и јавна предузећа „Скијалишта Србије“, Национални парк „Копаоник“ и „МК Ресорт“. ■

Игор САЛИНГЕР

**МИНИСТАРСТВО ОДБРАНЕ РЕПУБЛИКЕ СРБИЈЕ
УНИВЕРЗИТЕТ ОДБРАНЕ У БЕОГРАДУ
ВОЈНА АКАДЕМИЈА**

Расписује
КОНКУРС

за пријем студената
на докторске академске студије

Војна академија у школској 2016/2017. години на докторске академске студије уписује:

- 2 самофинансирајућа студента на студијском програму „Менаџмент у одбрани“;
- 5 самофинансирајућих студената на студијском програму „Атомско-биолошко-хемијска одбрана“;
- 3 самофинансирајућа студента на студијском програму „Јавне финансије“;
- 6 самофинансирајућих студената на студијском програму „Војномашинско инжењерство“.

Општи услови конкурса

- да су држављани Републике Србије;
- да се против њих не води кривични поступак или поступак због кривичног дела за које се гони по службеној дужности, односно да нису осуђивани за таква дела казном затвора у трајању дужем од шест месеци.

Посебни услови конкурса

- завршен облик/облици школовања у складу са захтевом студијског програма и *Законом о високом образовању*;
- на докторске академске студије може се уписати лице које има стечено високо образовање, односно завршило основне студије у трајању од најмање осам семестара, по прописима који су важили до дана ступања на снагу *Закона о високом образовању*;
- на докторске академске студије може се уписати лице које има завршене мастер академске студије са најмање 60 ЕСПБ бодова, односно да је укупно претходним образовањем остварило најмање 300 ЕСПБ;
- на докторске академске студије може се уписати лице које има академски назив магистра наука према прописима који су важили до ступања на снагу *Закона о високом образовању*, ако није стекло звање доктора наука по раније важећим законским прописима у року који је утврђен законом;
- кандидати за упис на докторске академске студије, уколико су оба или један од нивоа претходног школовања завршили са просечном оценом мањом од 8,00, полажу пријемни испит;
- познавање страног језика на нивоу другог степена према критеријуму Војне академије.

Начин конкурсисања и поступак спровођења конкурса

Кандидати подносе пријаве препорученом поштом на адресу: **Улица генерала Павла Јуришића Штурма 33, Београд или лично у студентској служби Војне академије.**

Образац пријаве преузима се на интернет страници Војне академије (www.va.mod.gov.rs).

Уз пријаву за конкурс кандидати прилажу:

- фотокопију уверења о држављанству Републике Србије;
- фотокопију извода из матичне књиге рођених;

- уверење надлежног органа МУП-а да кандидат није кривично осуђиван казном затвора у трајању дужем од шест месеци, не старије од шест месеци;
- оверену фотокопију дипломе или оверену копију уверења о завршеном школовању на претходним нивоима школовања;
- оверену фотокопију уверења о степену познавања страног језика.

Пријемни испит за кандидате који имају просечну оцену, једног или оба нивоа претходног школовања мању од 8,00 реализоваће се у Војној академији дана 14. септембра 2016. године у 10.00 часова.

Провера знања страног језика реализоваће се у Војној академији дана 16. септембра 2016. године у 10.00 часова.

Приликом доласка на пријемни испит и проверу знања страног језика кандидати морају са собом да понесу личну карту.

Прелиминарна ранг листа биће објављена на интернет страници Војне академије Универзитета одбране 20. септембра 2016. године, а коначна ранг листа 23. септембра 2016. године.

Износ школарине прве године школовања је 180.000,00 динара. Начин плаћања школарине биће регулисан Уговором о школовању.

Мерила за утврђивање редоследа кандидата:

1. просечне оцене са претходних студија (изражене на две децимале) множе се са 5; уколико се захтевају два нивоа школовања, просечне оцене множе се са 2,5, а добијени производи се сабирају;
2. по основу дужине студирања:
 - 20 бодова за студије претходног нивоа завршене најкасније до краја једне школске године дуже од трајања студија,
 - 5 бодова за студије претходног нивоа завршене најкасније до краја две школске године дуже од трајања студија,
 - уколико су услови за упис на студије претходно завршене два нивоа студија, по истим критеријумима за сваки ниво студија додељује се 10, односно 2,5;
3. вредновање и квантитативно исказивање публикованих радова врши се према Правилнику о поступку и начину вредновања и квантитативног исказивања научноистраживачких резултата истраживача (СГ РС 24/16), а укупан број остварених поена множи са 3;
4. у случају једнаког броја остварених бодова предност има кандидат са већом просечном оценом претходних студија, а уколико се од кандидата захтевају два нивоа претходног школовања, предност има кандидат са већом просечном оценом са основних студија.

Начин и рокови за подношење жалбе на утврђени редослед и остале информације налазе се на интернет страници Војне академије (www.va.mod.gov.rs).

Остала обавештења у вези са конкурсом могу се добити у Деканату Војне академије на телефон 011/3603-337; 011/3603-193 или преко електронске поште dekan@va.mod.gov.rs.

Конкурс је отворен од 15. августа до 9. септембра 2016. године. ■

МИНИСТАРСТВО ОДБРАНЕ РЕПУБЛИКЕ СРБИЈЕ
УНИВЕРЗИТЕТ ОДБРАНЕ У БЕОГРАДУ
ВОЈНА АКАДЕМИЈА

Расписује
КОНКУРС

за пријем студената
на мастер академске студије

Војна академија у школској 2016/2017. години на мастер академске студије уписује:

- 29 самофинансирајућих студената на студијском програму „Менаџмент у одбрани“;
- 9 самофинансирајућих студената на студијском програму „Атомско-биолошко-хемијска одбрана“;
- 23 самофинансирајућа студента на студијском програму „Јавне финансије“;
- 10 самофинансирајућих студената на студијском програму „Војногеодетско инжењерство“;
- 10 самофинансирајућих студената на студијском програму „Форензичко инжењерство“.

Општи услови конкурса:

- да су држављани Републике Србије;
- да се против њих не води кривични поступак или поступак због кривичног дела за које се гони по службеној дужности, односно да нису осуђивани за таква дела казном затвора у трајању дужем од шест месеци.

Посебни услови конкурса

- на мастер академске студије може се уписати лице које је завршило одговарајуће основне академске студије утврђене студијским програмом и остварило најмање 240 ЕСПБ бодова и које је основне академске студије завршило са просечном оценом најмање 8,00. Кандидати за упис на мастер академске студије са просечном оценом мањом од 8,00 полажу пријемни испит;
- познавање страног језика на нивоу првог степена према критеријуму Војне академије.

Начин конкурсисања и поступак спровођења конкурса

Кандидати подносе пријаве препорученом поштом на адресу: **Улица генерала Павла Јуришића Штурма 33, Београд или лично у студентској служби Војне академије.**

Образац пријаве преузима се на интернет страници Војне академије (www.va.mod.gov.rs).

Уз пријаву за конкурс кандидати прилажу:

- фотокопију уверења о држављанству Републике Србије;
- фотокопију извода из матичне књиге рођених;
- уверење надлежног органа МУП-а да кандидат није кривично осуђиван казном затвора у трајању дужем од шест месеци, не старије од шест месеци;
- оверену фотокопију дипломе или оверену копију уверења о завршеном школовању на основним студијама;
- оверену фотокопију уверења о степену познавања страног језика.

Пријемни испит за кандидате који имају просечну оцену мању од 8,00 реализоваће се у Војној академији дана 14. септембра 2016. године у 10.00 часова.

Провера знања страног језика реализоваће се у Војној академији дана 16. септембра 2016. године у 10.00 часова.

Приликом доласка на пријемни испит и проверу знања страног језика кандидати морају са собом да понесу личну карту.

Прелиминарна ранг листа биће објављена на интернет страници Војне академије Универзитета одбране 20. септембра 2016. године, а коначна ранг листа 23. септембра 2016. године.

Износ школарине је 120.000,00 динара и начин плаћања биће регулисан Уговором о школовању.

Мерила за утврђивање редоследа кандидата:

1. просечна оцена са претходних студија (изражена на две децимале) множи се са 5;

2. по основу дужине студирања:

- 20 бодова за студије претходног нивоа завршене најкасније до краја једне школске године дуже од трајања студија,
- 5 бодова за студије претходног нивоа завршене најкасније до краја две школске године дуже од трајања студија;

3. вредновање и квантитативно исказивање публикованих радова врши се према Правилнику о поступку и начину вредновања и квантитативног исказивања научноистраживачких резултата истраживача (СГ РС 24/16), а укупан број остварених поена множи са 3;

4. у случају једнаког броја остварених бодова предност има кандидат са већом просечном оценом са претходних студија

Начин и рокови за подношење жалбе на утврђени редослед и остале информације налазе се на интернет страници Војне академије (www.va.mod.gov.rs).

Остала обавештења у вези са конкурсом могу се добити у Деканату Војне академије на телефон 011/3603-337; 011/3603-193 или преко електронске поште dekan@va.mod.gov.rs.

Конкурс је отворен од 15. августа до 9. септембра 2016. године. ■

**АУТОГУМЕ И ДЕЛОВИ
ЗА СВЕ ТИПОВЕ ВОЗИЛА**

БЕЗ ЖИРАНТА
УЧЕШЋА
ЧЕКОВА
КАМАТА

ПРОДАЈА НА РАТЕ ЗА
ПРИПАДНИКЕ ВОЈСКЕ СРБИЈЕ
ПУТЕМ
АДМИНИСТРАТИВНЕ ЗАБРАНЕ

PLANETBIKE



КОТИК д.о.о

Панчево,
Жарка Зрењанина бр.14
Тел: 013/344-321
Моб:062/297-945
Fax: 013/345-930
E-mail: kotikdoo@gmail.com

Mega
favorit

НАПОМЕНА:

-ОБРАЗАЦ АДМИНИСТРАТИВНЕ ЗАБРАНЕ
ДОСТАВЉАМО:
ПОШТОМ / ЕЛЕКТРОНСКОМ ПОШТОМ
-МОГУЋА ОРГАНИЗОВАНА ИСПОРУКА ПО ДОГОВОРУ.

У нашем широком асортиману се налазе:
бицикли, кациге, резервни делови, пратећа опрема,
аутомобилске гуме, акумулатори, моторна уља,
аутоделови за сва возила свих реномираних произвођача,
програм „Villager“, косилице, тримери, моторне тестере,
електрични ручни алат, рачунари и рачунарска опрема,
бела техника и телевизори...

МИНИСТАРСТВО ОДБРАНЕ РЕПУБЛИКЕ СРБИЈЕ
Сектор за људске ресурсе
Управа за кадрове

расписује
ИНТЕРНИ КОНКУРС

за пријем подофицира на неодређено време
у професионалну војну службу у
својству официра на неодређено време
у Војнобезбедносној агенцији

1. оперативац, ВЕС 31001, 1 извршилац, место службовања Београд.

УСЛОВИ КОНКУРСА

На конкурс могу учествовати држављани Републике Србије који испуњавају следеће услове:

а) ОПШТИ УСЛОВИ:

1. да су пунолетни;
2. да су здравствено и психофизички способни за службу у Војсци Србије;
3. да имају прописано образовање – основне академске студије у трајању од најмање четири године;
4. да им раније није престајао радни однос у државном органу због теже повреде дужности из радног односа;
5. да нису осуђивани на казну затвора од најмање шест месеци;
6. да нису старији од 40 година;
7. да су безбедносно проверени и да немају безбедносних сметњи за пријем у професионалну војну службу, у складу са прописима којима је уређено вршење безбедносне провере у Министарству одбране;
8. да су одслужили војни рок са оружјем.

б) ПОСЕБНИ УСЛОВИ:

1. да су подофицири на неодређено време;
2. да имају радно искуство на пословима контраобавештајне и безбедносне заштите у трајању од најмање три године;
3. да у току службе нису негативно оцењивани и да имају просек службених оцена у току службе најмање „истиче се“;
4. да имају препоруку старешине на положају команданта батаљона – дивизиона, њему равном или вишем положају, односно непосредно претпостављеног руководиоца;
5. да поседују важећу дозволу за управљање моторним возилом за „Б“ категорију.

НАЧИН КОНКУРСИСАЊА

Уз пријаву на конкурс, која треба да садржи основне личне податке, адресу и контакт телефон, кандидати треба да Војнобезбедносној агенцији, редовним путем преко непосредно претпостављеног старешине, доставе следеће:

- краћу биографију (начелно садржи: основне личне податке, податке о образовању, радном искуству, познавању страног језика, опис посебних личних знања и вештина и личних мотива за рад у ВБА);
- уверење надлежног органа МУП да кандидат није осуђиван за кривично дело казном затвора у трајању од најмање 6 месеци (не старије од шест месеци);
- уверење надлежног суда да се против кандидата не води кривични поступак за кривично дело за које се гони по службеној дужности (не старије од шест месеци),
- копија возачке дозволе (оверена у суду или општини),
- диплома – уверење о стеченом образовању,
- потписану изјаву о прихватању распореда по потреби службе на целој територији Републике Србије (својеручно потписана изјава).

Конкурсна комисија ће по службеној дужности од јединица у

којој су кандидати на служби, прибавити документа, по следећем:

- уверење о држављанству (из досијеа персоналних података);
- извод из матичне књиге рођених (из досијеа персоналних података);
- препорука старешине на положају команданта батаљона – дивизиона, њему равном или вишем положају;
- потписан и оверен картон основних личних података кандидата.

Кандидати који испуне услове конкурса биће позвани на проверу физичких способности. Кандидати који испуне критеријуме на физичкој провери биће упућени на процену психолошких капацитета у складу са психолошким критеријумима Војнобезбедносне агенције. Лица која успешно реализују процену психолошких капацитета комисија ће позвати на разговор. За кандидате који са најбољим резултатима буду испунили прописана мерила за избор биће извршена безбедносна провера и биће упућени на лекарски преглед ради оцене способности за пријем у професионалну војну службу.

Обавештења о месту, дану и времену провере физичке способности, опште и специфичне психолошке процене, позив на разговор и остала обавештења, упућују се писаним путем лицима преко команди, јединица и установа у којима су лица на служби.

НАЧИН ПОДНОШЕЊА ПРИЈАВЕ НА КОНКУРС:

Рок за подношење пријава на конкурс је 8 (осам) дана од дана објављивања у магазину „Одбрана“.

Пријаве на конкурс достављати редовним путем преко непосредно претпостављеног старешине на адресу:

**Министарство одбране Републике Србије
Војнобезбедносна агенција
са назнаком „за интерни конкурс“**

Некомплетна и непотпуна документа неће се узимати у разматрање, а кандидатима који не буду изабрани документа се неће враћати.

Све информације у вези са конкурсом могу се добити на локал 23-418. ■

ИНФОРМАЦИЈА

о пословној сарадњи са Специјалном болницом за рехабилитацију „Јунаковић“ – Апатин

Уговор о пословној сарадњи између Специјалне болнице за рехабилитацију „Јунаковић“ и Министарства одбране потписан је 25. јула 2016. године. Уговором се дефинише низ повољности за запослене у Министарству одбране и Војсци Србије приликом коришћења услуга Специјалне болнице за рехабилитацију „Јунаковић“. Између осталог, за припаднике МО и ВС омогућено је плаћање услуга Специјалне болнице за рехабилитацију „Јунаковић“ путем административне забране на 12 месечних рата, као и ниже цене за коришћење услуга болничког дана и пуног пансиона. У цену боравка урачунато је коришћење затвореног базена са геотермалном водом а у летњем периоду и комплекса отворених базена са скакаоницом, воденим тобоганом и масажерима. Такође, омогућен је попуст од 10% на велнес услуге (масаже, третмани лица и тела). Сви детаљи понуде Специјалне болнице за рехабилитацију „Јунаковић“ објављени су на сајту Министарства одбране, у пољу Стандард – Коришћење услуга путем административне забране, где се може преузети образац административне забране за плаћање услуга на рате.

Такође, детаљније информације могу се добити на телефон за резервације и информације Специјалне болнице за рехабилитацију „Јунаковић“ – 025/772-311. Специјална болница налази се на адреси Пригравачка бб, 25260 Апатин, а интернет презентација може се погледати на адреси www.banja-junakovic.rs. ■



СЕЋАЊЕ НА ВИКТОРА КОРЧНОЈА

„Страшни“ Виктор КОРЧНОЈ, рођен 23. јула 1931. у Лењинграду (сада Санкт Петербургу), а после СССР-а живео и у Швајцарској од 1976. умро је у 85. години. Запамћен је као претендент за првака света, али је оба меча против Анатолија Карпова изгубио. Доносимо партију коју је Корчној одиграо на шампионату Швајцарске 1978. године, када је ефектно савладао бившег омладинског првака света и олимпијца из Швајцарске Вернера ХУГА.

Вернер ХУГ (Швајцарска) – Виктор КОРЧНОЈ (Швајцарска) 0 : 1
Шампионат Швајцарске 1978.
Краљев фијанкето

Припремио Владимир ШАРИЋ

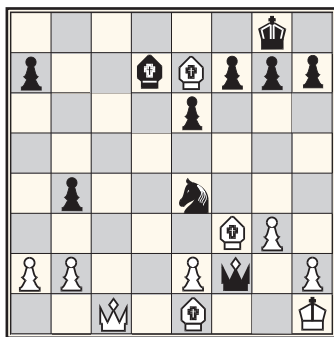

Позиција:

Бели: Kh1, Dc1, Le7, Lf3, пешаци: a1, b2, e2, g3, h2 (9 фигура)

Црни: Kg8, Df2, Ld7, Se4, пешаци: a7, b4, e6, f7, g7, h7 (10 фигура)

(1) Sf3 e6 (2) g3 d5 (3) Lg2 c5 (4) 0-0 Sc6 (5) c4 dxc4 (6) Da4 Ld7 (7) Dxc4 Tc8 (8) Sc3 Sf6 (9) d4 b5 (10) Dd3 cxd4 (11) Sxd4 Se5 (12) Dd1 Db6 (црни већ боље стоји и има иницијативу) (13) Lg5 Le7 (14) Tc1 0-0 (15) Sf3 Sxf3+ (16) Lxf3 Tfd8 (17) Db3 b4 (18) Se4? Sxe4!? (бели је ризично одиграо скакачем у центру а црни прихватио изазов, што му је донело победу) (19) Lxe7? Txc1! (бели је требало да узме скакача ловцем на e4 и елиминише опасан скакача у центру) (20) Txc1? (боље Lxe4) Dxf2+ (21) Kh1 Tc8 (22) Dd1 Txc1 (23) Dxc1

(види дијаграм)

(23) ...Lc6!! (24) Lxb4 Dxe2!! – бели предаје јер после (25) Lxe2 следи (25) ...Sxg3++ двоструки шах (26) Kg1 Sxe2+ (27) Kf2 Sxc1 и црни остаје са скакачем и два пешака више.

Коњићеви скокови

Крените од обележених поља, као скакач у шаху, по путањи у облику слова Г, тако да добијете две народне пословице.

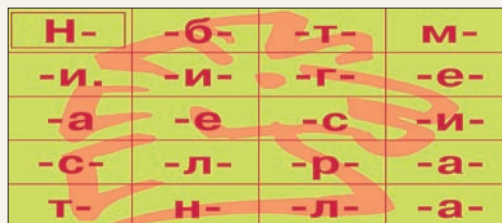
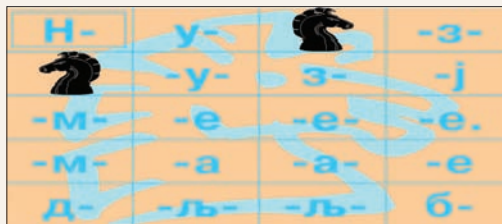

Решење судоку – водоравно – водоравно: 6-2, 9-4, 8-3, 8, 2, 9-7, 4, 1-8, 5, 1-9, 7-6, 3-5, 5, 8-1-3, 9, 7-3, 5-4, 1-8, 7, 9-2, 6, 3-1, 5, 9, 9-8, 3-6, 7-4.

РЕШЕЊЕ ШАХОВСКИХ ПРОБЛЕМА ИЗ ПРОШЛОГ БРОЈА:

Проблем број 1. – 1. Le2! Kg6 (Kh4, Kh6) 2. Dg8+ (Dc3, Df7) Kh6 (Kg5, Kg5) 3. g5! Мат (Df6 мат, Df6 мат)

Проблем број 2. 1. Dh6! Th8 2. Lh7! Txb7 3. Da6 Ta7 4. Lf1 мат – друга варијанта: 1. Dh6! Ta2+ 2. Kxa2 Kc1 3. g6 d1D (Kd1) 4. Te1 маџ (Dh1 мат).

УКРШТЕНЕ РЕЧИ

Припремио Жарко ЂОКИЋ

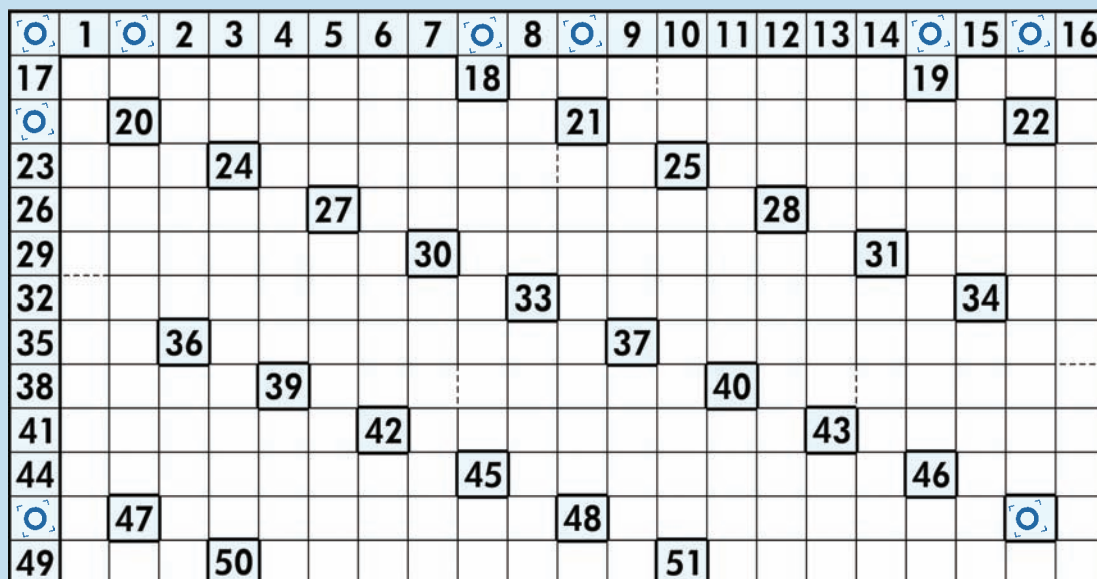

ВОДОРАВНО:

17. Ознака размака у писању (_), 18. Једна од најпознатијих јеврејских жртава Холокауста (дневник!), 19. Индустија електричних машина (скр.), 20. Животињски (лат.), 21. Посматрач, 23. Ваздухопловнотехничка служба (скр.), 24. Протестовати, 25. Подстицати ватру, 26. Име фудбалске легенде Матеуса, 27. Припадница фламанског народа, 28. Пркосан, инатљив, 29. Црвенило коже, еритем, 30. Постанак, стварање, 31. Име глумца Броснана, 32. Сорта јабуке, 33. Највише језеро на свету на коме је могућа комерцијална ловидба, 34. Општински комитет (скр.), 35. Уједињено Краљевство (скр.), 36. Регија у средњој Европи, 37. Прибележити, записати (лат.), 38. Рамила одмила, 39. Веза језера Ири и реке Хадсон, 40. Бивша филмска глумица, 41. Становник Ике, 42. Сплеткарити, интригирати, 43. Намирнице за исхрану, 44. Ударати дланом по лицу, 45. Алкалоид из корена једића, 46. Бренд камиона у бившој СФРЈ, 47. Киселост (хем.), 48. Завичај Сарајлија, 49. Корист, добит (тур.), 50. Врста пите, 51. Бескористан, неспособан (фиг.).

УСПРАВНО:

1. Српски, а касније и југословенски рођен 22. августа 1848, пореклом Лужички Србин (Штурм!), 2. Име глумца Хофмана, 3. Иницијали књижевника Набокова, 4. Текст опере, 5. Академија музичких уметности (скр.), 6. Место у Истри, 7. Органско хемијско једињење, 8. Душа (лат.), 9. Тајни полицајци, 10. Иницијали фудбалског аса Лама, 11. Становник места Река, 12. Речно острво, 13. Наричати, 14. Родовска заједница, племе, 15. Штуцати, 16. Воденични камен, 18. Атанас одмила, 19. Шпекулант (стр.), 20. Торокуша, 21. Скуп људи, збор, 22. Опљици, струготине, 24. Војник из пратње атамана, 25. Име супруге краља Драгутина, 27. Маринат, 28. Нижи свештенички ред, 30. Стари назив за Римљане, 31. Бригадни генерал Југословенске војске, Игњат, 33. Врста музичке композиције, 34. Врста експлозива, 36. Жила куцавица, 37. Зимовалиште у Швајцарској, 39. Врста цвета, перуника (бот.), 40. Штап бога Диониса (мит.), 42. Текстилна индустрија Врање (скр.), 43. Карактеристика ијекавице, 45. Узвик дозивања, 46. Лична заменица.

РЕШЕЊЕ ИЗ ПРОШЛОГ БРОЈА ВОДОРАВНО: проносак, свастика, сом, о, ботаника, трагорак, л, ДПО, пленидбе, на-такати, Јадар, Макарска, Аракан, епитети, имитатор, Пирс, динамичар, тиловина, ОК, НР, Катанија, асанирати, Анка, ара-канга, Лекеник, кармин, вискозан, Арина, отписати, парано-ик, мам, с, етатисти, Кристана, е, Таљ, висински, Стив Ален.



ОДБРАНА

Специјални прилог 150

ОСВАЈАЧИ И ВЛАДАРИ БЕОГРАДА
**ГРАД НА ВЕЧНОМ
УДАРУ**



Пише
Предраг ПОПОВИЋ

ОСВАЈАЧИ И ВЛАДАРИ БЕОГРАДА



ГРАД НА ВЕЧНОМ УДАРУ

Сингидун(ум), Нандор фехервар, Алба Грека, Кастел Бјанко, Нандор Алба, Алба Булгарика, Белградум... Ма како га називали, да би владали тим древним градом, и најјачи освајачи морали су жестоко да се помуче. Данашње име дали су му Бугари, који су, парадоксално, њиме најкраће владали.

Старији од већине европских градова, Београд с околином је подручје на којем су људи имали станишта више од седам хиљада година. Иако бисмо волели да је одувек био српски, чињеница је да Срби Београдом у континуитету владају тек нешто мање од 150 година. Ипак, у Београду и око њега Срби су још од досељавања Јужних Словена на Балкан у 7. веку, а први пут су свој барјак поболи шест столећа касније.

Данашње име Београд је добио током бугарске владавине.

Британски истраживачи су побројали чак 114 битака око Београда. Његове капије чували су још Скордисци, Трачани, Дачани, Римљани, Хуни, Византинци, Угари, Турци, Аустријанци, Немци. Многи су веровали да ће заувек владати гребеном изнад ушћа Саве у Дунав, али та привилегија и велика обавеза век и по припада Србији. ■

ЛЕГЕНДА КОЈА ТРАЈЕ

Према античкој легенди Аргонаути су до Београда стигли преко реке Иштар (Дунав), која је важила за једну од четири свете реке старог доба. Саву су тада звали Западни Иштар. Мимо легенде, са сигурношћу се може рећи да су људска насеља на подручју данашњег Београда постојала још у периоду старијег каменог доба, далеко у прошлости, до 7.000 година пре нове ере и винчанске културе. Другим речима, Београд је од вајкада био пун живота.

Историја и митологија често су повезане и измешане, а митови су неретко једина веза с давном историјом. И прича о Београду започиње легендом према којој су на подручје данашње српске престонице први уполовили грчки Аргонаути. Та митска дружина потиче још из времена пре Тројанског рата. Они су пратили Јасона у Колхиду (данашња Грузија) у његовој потрази за Златним руном. Име су добили по броду Арго, названом према његовом градитељу. Аргонаути су стога дословце „морепловци с Арга“. Понекад их зову и Минијци, по преисторијском племену из кога је потицала већина Аргонаута.

Винчанска култура је једна од најважнијих праисторијских култура Европе. Настала у околини Београда у 6. миленијуму пре нове ере, доминирала је Балканским полуострвом, као и деловима средње Европе и Мале Азије. Остаци људских костију и лобања неандерталаца пронађени су у Лештанима, на Чукарици, па и у центру града, код Бајлонијеве пијаце. Трагови културе млађег каменог доба пронађени су у Винчи, Жаркову и у Горњем граду, изнад ушћа Саве у Дунав. То указује да је простор Београда био насељен у континуитету и да је интензитет насељавања растао.

Многа данашња насеља београдске околине леже на културним слојевима ранијих праисторијских насеобина. Први земљораднички народи, који су насељавали тај простор, повезују се с неолитском, старчевачком културом, која је наследила винчанску и која је трајала пре 6200. и 5200. године пре нове ере. Ту су живела и палеобалканска племена Трачана и Дачана, владајући тим подручјем пре римског освајања. Област Београда је насељавало трачко-дачко племе Синги.

Скордисци

После келтске инвазије на Балканско полуострво 279. године пре нове ере, келтско племе Скордисци преузело је град, направило тврђаву и назвало је Сингидун (дун – тврђава).

О том келтском граду готово да нема никаквих трагова, осим што су на локалитетима Карабурме и Роспи ћуприје пронађене некрополе с уметнички вредним предметима, које су припадале ратницима племена Скордисци. Знатни келтски утицаји уткани су у културу становништва Сингидунума, а делом су пренети и помешани с римским античким културним елементима.

Део Скордиска креће у освајање Грчке, али се после тешког пораза у Делфима враћа назад. Иако малобројнији, успели су да се наметну као владајућа класа старијим илирским племенима са којима су ступили у контакт, али су се релативно брзо утопили у бројније популације локалног становништва. Владали су Панонијом, узимали данак и били најмоћније племе у централном Балкану и, осим у Београду, изградиле су тврђаву и у Земуну. Средином 1. века нове ере су политички и културно асимиловани.

У тврђавама и утврђеним насељима у Београду ковали су и први новац.

Свака заједница Скордиска имала је своја божанства, а божанства богиње Дане су сви поштовали. Иза њих је остала заоставштина у накиту и филигранским радовима.

Користили су масивни мач који је имао и до 110 сантиметара, као и копље и штитове од коже, ојачане металом. Доминирали су све до доласка Римљана на Балканско полуострво.

Фигура из Винче



ОСВАЈАЧИ И ВЛАДАРИ БЕОГРАДА



Римски цар Хадријан

РИМСКИ ЦАР ЈОВИЈАН – СЕЉАК ИЗ БЕОГРАДА

Римски цар Јовијан, који је хришћанство поново успоставио за званичну религију Римског царства, рођен је у Сингидунуму 332. године пре нове ере. Флавије Јовијан, познатији као Јовијан, био је римски цар свега осам месеци – од 26. јуна 363. до 17. фебруара 364. године. Упамћен је по неславном миру који је склопио са персијским краљем Шапуром Другим, али и као једини римски цар рођен у Сингидунуму.

У писаним изворима забележено је да је његов отац Варонијан рођен као сељак на територији данашњег Београда.

Јовијан је на престо дошао као заповедник царске гарде и то сплетом необичних околности. Наиме, његов претходник на римском престолу, Јулијан, тешко је рањен у борби са Персијанцима, а потом и умро 26. јуна 363. у околини данашњег Багдада, у Ираку. По сведоку догађаја Амијану Марцелину, сви присутни војни заповедници окупали су се како би изабрали новог цара, али су се официри одмах поделили око Констанцијеве источне и Јулијанове галске војске.

Престо је најпре понуђен паганину Салутију, преторијанском префекту Истока, који је почаст одбио због по-

Римљани

Према доступним подацима, Келти, али и остали варвари, упадима на подручје Рима допринели су да најјача војна армада Европе крене од Македоније ка Дунаву. На страни Римљана било је све – бројност, снага, начин ратовања. Римске легије биле су праве ратне и борбене машине за поробљавање у старом веку.

Осниваче Београда, Скордиске, Римљани су потукли неколико пута пре него што је тај град први пут заузет. То се догодило 75. године пре нове ере, када је проконзул Гај Скрибоније Курио из Македоније напао и освојио Београд. Био је то део шире римске кампање избијања на Дунав. Скрибоније је успео да Скордиске, Дарданце, Дачане и остала племена протера преко Дунава, отприлике истовремено кад је освојен и Египат.

Због тог значајног успеха Скрибоније је добио тријумфалну палату у Риму.

Међутим, иако је кампања била успешна, Римљани се нису дуго задржали у освојеним територијама. Изгледа да им је било довољно само да ослабе и потисну варварска племена с границе. Освојене територије су недуго затим остале ван римске контроле. Ипак, романизацијом Сингидун је променио име у Сингидунум.

одмаклих година и слабог здравља. Док су официри покретали нову расправу, неколицина војника извикала је Јовијана за новог цара и оденула га у царски пурпурни плашт.

Узвик у част новог цара „Јовијан август!“ прихватио је и остатак војске, додуше, грешком. Војници су помислили да се наздравља опорављеном Јулијану, а не новоизабраном Јовијану. Када су увидели грешку, неки од војника су се ражалостили, али је Јовијан ипак беспоговорно прихваћен у војним круговима.

Ако је срећно дошао до власти, Јовијан је несрећно умро. Једног јутра у Дадастани, граду у Малој Азији, нашли су га мртвог у кревету. Његови савременици износе две претпоставке о смрти. По првој, умро је од испарења свеже окречених зидова, а по другој, од лошег угла који је ложен у пећи царске одаје. Било је то 17. фебруара 364. године.

Краткотрајна Јовијанова владавина остала је упамћена захваљујући мировном споразуму са Персијанцима, који је био принуђен да склопи. Неки извори тај споразум називају срамним, други неповољним, али неопходним у датом тренутку. Историчар Амијан забележио је неколико његових особина: висок стас, због којег су

му приликом проглашења једва нашли довољно велики царски плашт, достојанствено држање и пажљивост у избору достојанственика. Међутим, био је склон уживању у храни, пићу и женама.





Римски војни пут

Уређење тог простора почиње педесетак година касније, за време владавине једног од највећих римских владара Октавијана Августа. Римске легије, предвођене Силаном, касније су поново стигле до Београда, 34. или 33. године пре нове ере, али га нису освојиле. То се десило под заповедништвом Марка Лицинија Краса, проконзула Македоније, који је кампањом 29. године пре нове ере стабилизовао подручје. Простор око Београда, односно Сингидунума, постао је део покрајине Мезије.

Тада почиње и изградња Београда по римским стандардима. Подигнута су бројна здања – путеви, бање, виле... Сингидунум је добио квадратно утврђење, чији је део зидина и данас видљив на потезу Горњег града на Калемегдану.

У то време Сингидунум је постао важна станица на римском војном путу „Виa милитарис“, на којем су се налазили још неки од градова данашње Србије (Сирмијум, Виминацијум, Наис). Тај пут је повезивао тврђаве и насеља дуж дунавског лимеса, односно границе Римског царства.

Иако су и Сирмијум и Виминацијум били важнији градови од Сингидунума, он је задржао значај због стратешког положаја дуж „Виa милитариса“. Примера ради, данашњи Булевар краља Александра Обреновића био је на траси тог пута, а најпопуларније шеталиште Београда, Кнез Михаилова, још тада је била улица. Иако звучи невероватно, урбанистичка оријентација Студентског трга, која се задржала до данас, утврђена је у римско доба. Градско језгро Београда настало је на римским грађевинама, које су, касније, затрпане или уништене. Извесно је да и данас ходамо по остацима тадашњег града.

Сингидунум је био и седиште две римске легије – Четврте скитске (Флавијева) и Пете македонске, од којих је

свака бројала најмање шест хиљада војника. Римљани су градили и први мост преко реке Саве, који је повезивао Сингидунум и Таурунум (Земун), као и аквадукт до Малог Мокрог Луга, којим је вода стизала у град. У околини града су по римском обичају биле терме – бање, а остаци једне од њих нађени су код данашње Патријаршије. Насеље су настањивали трговци и занатлије.

У то време многи цареви су долазили у Београд. Један од њих био је Диоклецијан, чија је престоница била у оближњем Сирмијуму.

Сингидунум је свој „римски“ врхунац достигао доласком Четврте легије Флавија 86. године. Легија је била најважнија војна формација која се супротстављала претњи Дачана с друге стране Дунава. Да би ојачали Сингидунум, Римљани су насељавали ветеране легије поред тврђаве. Насеље је имало изглед мреже, с улицама које су се секле под правим углом. Остатак такве структуре може се видети и у данашњем Београду, по оријентацији улица Узун Миркове, Душанове и Краља Петра Првог.

Почетком нове ере почињу и прва прогањања хришћана, који су неретко завршавали у водама Дунава. Међу њима је било и Београђана, односно Сингидумљана. За време цара Диоклецијана Београд је дао и своје мученике за Христа. Најпознатији је свакако презвитер и свештеник Монтан и његова жена Максима, који су погубљени у Сирмијуму, затим Свети Донат и његов брат, ђакон Фуртунат, ђакон Ермил и Стратоник, које је цар Ликиније погубио и бацио у Дунав.

У Сингидунуму је касније било раширено и јеретичко учење Арија, а ту су одржали и неке од својих сабора. Ватрени присталица те јереси био је сингидунумски епископ Урзације. За време цара Константина Великог, Сингидунум постаје велики град, и то хришћански, у којем хришћани имају и свој храм.

ОСВАЈАЧИ И ВЛАДАРИ БЕОГРАДА



Римски новац

Цар Хадријан (76–138) дао је Сингидунуму статус муниципијума у првој половини 2. века. Муниципијум је израз који се у римској држави користио за тзв. другу класу градова, чији је статус био испод колонија. Они су имали сопствену самоуправу, али њихови грађани, за разлику од оних у колонијама, нису имали римско држављанство. Муниципијуме обично нису оснивали Римљани него су настали тако што би се већ постојеће неримско село ставило под римску власт. Грађани муниципијума имали су дужности римских држављана (плаћање пореза и војна служба), али нису смели да учествују у политичком животу, односно нису бирали на јавне дужности. Извршну власт у муниципијуму обично су вршила четири магистрата бирана на годину, док су саветодавну власт имали декуриони окупљени у тело налик на сенат.

Сингидунум је касније прерастао тај статус и постао пуноправна колонија.

Крајем 2. века нове ере, моћ Римског царства почиње да опада. Прва провинција из које се Рим повлачи јесте Дација, коју 270. године нове ере цар Аурелијан напушта пред инвазијом Гота. Тако се Сингидунум нашао на граници пропадајућег царства, као једно од последњих великих утврђења које може да издржи опасност од варвара. То је, у ствари, значило само нестабилност и нова разарања.

Године 395, после смрти Теодосија Првог, Римско царство је подељено на два дела. Сингидунум је лежао на северозападној граници Источног римског царства, касније познатог као Византијско царство.

То је почетак новог раздобља у којем ће се освајачи Београда често мењати уз неизбежно уништавање града. По крајине Мезија и Илирик претрпеле су велике штете од узастопних упада Хуна, Острогота, Гепида, Сармата, Авара и Словена, који ће се ускоро смењивати под и над зидинама Сингидунума.. ■

Новац из Византије



ЧЕСТЕ ПРОМЕНЕ ВЛАДАРА

Сингидунум су 441. освојили Хуни. У наредна два века, град је неколико пута мењао властодршце. Римљани су га повратили после распада Хунског царства 454. године, али су га убрзо заузели Сармати. Остроготи су 470. освојили град и протерали Сармате. Касније су га освојили Гепиди (488), али су га Остроготи повратили 504. године. Источно римско царство преузело је Сингидунум након мировног споразума са Остроготима.



Долазак Хуна

Велике сеобе народа, карактеристичне за пропаст Римског царства, доносе честе промене владара Београда. Тако се у периоду опадања, поделе и коначне пропасти јединственог Римског царства сменило неколико освајача Београда, попут Хуна, Сармата, Источних Гота, Гепида, Словена...

Хуни, народ турско-татарског порекла, живели су у војном уређењу и били су познати као одлични коњаници. У другој половини 4. века стигли су у Европу преко Каспијског језера. Њихова територија простирала се од Немачке, преко Урала и Дунава, све до Балтика.

Продирећи на Балкан, потерали су Готе и тиме изазвали велика померања у европској историји. Њихов неоспорни лидер био је Атила, карактеристичног надимка – Бич бо-

жији. Атила је од 434. до смрти био краљ Хуна, овенчан славом попут Александра Македонског.

Хуни су били велики непријатељ Римског царства, за чији је западни део њихов долазак значајно крај света каквог су познавали. То је важило и за Београд, који је био на граници. После опсаде Хуни су освојили и разорили Сингидунум 441. године, а његово становништво продали у робље. Осим Београда, Атила је разорио Сирмијум и Наис.

Од осталих освојених градова Београд издваја чињеница да је Атила у њему страдао. Како нема прецизних доказа, о његовој смрти постоје легенде. Атила је умро на дан свог венчања. Иако је већ имао велики

број жена, узео је нову, младу. Звала се Идилко. Након венчања славило се и пило. Када је пала ноћ, младу је одвео у своје одаје. Наредног јутра нађен је мртав. Наводно је умро од прекомерне дозе алкохола и јаког крварења из носа. По неким претпоставкама, смрт је била насилна.

Према легенди, сахрањен је у три ковчега – златном, сребрном и гвозденим. У току ноћи остаци су спуштени у скренути ток реке, а затим је ток враћен. Према једном од предања, Атила је вечни мир нашао у Дунаву, северно до Калемегдана, а по другом у Тиси.

Иако је у више наврата било настојања се открије његов гроб, све је остало само на покушајима. Хунско царство је после његове смрти брзо нестало. Атила је имао готско име које је означавало татицу (Атила је умањеница од готске речи – ата, што значи отац). На његовом двору владали су готски обичаји, а спомен му је сачуван и у готској народној причи.

Одлазак Хуна с историјске сцене и долазак германских племена проузроковао је честе промене владара Београда. Остроготи и остала германска племена побунила су се 454. године против Хуна, а Атилини синови, међусобно завађени, са тиме нису могли да се изборе.

Исте године Византија је на кратко повратила град, да би га од ње освојили Сармати. Њих су протерали Острого-

Атила



ти, после којих су Београд освојили Гепиди. Након пар година Остроготи су их поново протерали.

Тридесетак година касније, 488. Београд поново постаје византијски град. Почетком 6. века (512), византијски цар Анастасије у његову непосредну околину насељава германска племена Херула, која су га одбранили од ратоборних Гепида.

У рушевинама ранијег римског града, на западној страни Доњег града, нађени су трагови материјалне културе Германа.

Источно римско царство преузело је град после мировног споразума с Остроготима. Јустинијан Први, познат као први византијски цар, у својим походима, а с намером да поново уједини велико царство, освојио је Сингидунум 535, вративши тврђаву и насељу некадашњу војну вредност. Град је уживао у миру око 50 година, до аварске пљачке 584. године.

На сцену су тада ступили и Словени, који су заједно са Аварима упадали и пљачкали по Византији, од Сингидунума до Атине. Са њима је покушао да се обрачуна византијски цар Маврикије, чије су трупе 592. повратиле Сингидунум. Оне су три године касније успешно одолеле опсади Авара, а затим им нанеле и неколико пораза.

За време Маврикијевих балканских похода, Сингидунум је служио као база, али је поново изгубљен када су га 602. опљачкали и спалили Авари, турски номадски народ. Они се, међутим, нису дуго задржавали, јер им је много важнији био Сирмијум. Формирали су аварски каганат у Панонској низији, а према имену њиховог краља Бајана настала је титула бан, која се употребљавала све до 20 века.

Око 630. Словени су се, уз дозволу византијског заповедника града, населили у Сингидунуму и околини. Град је изгубио значај пограничног утврђења и после тога више од два и по века о њему није било помена. Аварски и словенски ратници за њега нису марили. Налазио се унутар ширег подручја Балкана које су Словени већ освојили. Археолошки налази указују на континуитет живота у граду.

Сингидунум постаје Београд

Око 630. године Словени су населили подручје око Сингидунума. До тог времена град је изгубио важност као по-

ОСВАЈАЧИ И ВЛАДАРИ БЕОГРАДА

гранично утврђење, а Авари и Словени (савезници) нису га сматрали битним. Два и по века касније ствари се мењају.

До Београда су најпре дошли Франци, који су под Карлом Великим уништили Аваре, а као један од услова предаје било је примање хришћанства. На рушевинама Таурунума основали су франачко насеље Малевила, касније – словенизацијом Землн (Земун). Франачку владавину заменили су Бугари, а њихову Мађари.

Бугари су преузели власт над тврђавом 827. године, у време Првог бугарског царства, највеће средњовековне државе балканских народа. Бугарска се протезала и до 700.000 квадратних километара, што је чини 33. највећом државном творевином икада. Бугарска је настала 632. близу делте Дунава и постојала је непрекидно све до 1018. године, када је припојена Византијском царству с којим је током целог постојања ратовала. Под садашњим именом Београд се први пут помиње за време бугарске власти, 16. априла 878, када је папа Јован Осми писао бугарском кнезу Михаилу о смени београдског хришћанског епископа Сергија. Ново име град је добио вероватно по зидинама од белих кречњачких стена.

Тај назив се касније среће у различитим варијантама: Алба Грека, Грч Вајсенбург, Нандор Алба, Нандор Фехервар, Кастелбјанко, Алба Булгарика...

Мађарска војска је 896. напала Београд. Византија га је поново освојила 971. године. Затим је Београд 976. враћен у Бугарску, коју је тада предводио легендарни бугарско-македонски цар Самуило.

Када је византијски цар Василије Други покорио Самуилово царство 1018. избијањем Византије на Дунав, Београд је поново постао значајно војно упориште. То је значило најаву нових разарања. Актери су, осим Византинаца, били и Угари, Бугари и крсташи. У лето 1040. у Поморављу је букуно устанак против Византије, који је предводио Петар Дељан. Устаници су освојили Београд, Ниш и Скопље. Дељан се издавао за Самуиловог унука, али је на основу постојеће историјске грађе то немогуће потврдити.

Уколико је то заиста био, одрастао је у изгнанству. Претпоставља се да се прикључио устаницима када су ослободили Београд, који се налазио на граници Византије и Мађарске, чиме се објашњава то што је баш у Београду проглашен за цара и настављача Самуиловог царства.

Убрзо је у Поморављу избила и словенска побуна, под вођством извесног Тихомира. Две групе устаника су се брзо повезале, а вођство је преузео Дељан, након што је Тихомир, по његовој наредби, убијен каменовањем. Ипак, устанак је угушен 1041, а почетак краја била је неуспела опсада Солуна. Мир је трајао око сто година.

Угарско-византијски сукоби

У другој половини 11. века обновљени су угарско-византијски сукоби. Угарски краљ Саломон је 1068. освојио неко византијско погранично утврђење за које се може претпоставити да је Београд. Византинци су утврђење брзо повратили. Борбе на Дунаву су временом добијале на жестини. Неколико година касније угарски краљ предузео је велики напад на Београд, за који се претпоставља да је био 1071/72. године.

После двомесечне опсаде Мађари су успели да продру у град, а малобројна посада са дуксом Никотом морала је да напусти тврђаву и да се преда. Угарска војска је потпуно опљачкала Београд.

После тог успеха краљ Саломон је наставио рат продирући до Ниша, да би убрзо склопио мир. Како је Византија повратила Београд није познато, али се може претпоставити да угарска власт у њему није дуго трајала и да је Византија већ 1072. преузела град. Угарска војска је 1096. разорила Београд, али није успела да га одузме Византији.

Следећа освајања одликује и посебна бизарност. Наиме, мађарски краљ Стефан Други порушио је Београд 1124. и његовим каменом градио Земун, а затим је византијски цар Манојло Први 1154. порушио Земун и некадашњим београдским каменом поново градио Београд. Угарска је 1182. напала и опљачкала Београд, а Византија га је 1185. повратила дипломатским путем. Такво наизменично освајање Београда од Угарске и Византије повремено су прекидали крсташки походи, који су били подједнако рушилачки.

Од 1096. до 1189. кроз Београд су пролазиле крсташке војске. Током шестодневног боравка Петра Пустинића у Земуну, крсташка војска је починила масакр и опустошила град. Бежећи пред њима, становници Београда су се повукли у Ниш, јер су се плашили да би крсташи могли починити сличан злочин и у њиховом граду. На основу записа арапског географа и картографа Идризија, који у опису „Итинерера цариградског пута“ из 1154. помиње Белградук као добро насељену и живу варош с многим црквама, знамо да је крсташку војску, која је прошла поред Београда, 1147. предводио немачки цар Конрад Трећи.

Под вођством римско-немачког цара Фридриха Барбаросе 1189. кроз Београд је прошло 190.000 људи и град је савијен са земљом. Тај предводник крсташа видео је Београд у рушевинама. Исте 1189. зауставио се у Нишу, где га је дочекао Стефан Немања. О оболелом Фридриху Барбароси бринуо се Растко Немањић. Да ли је рушитељ Београда то заслужио или је Растко на то био приморан, не зна се. Београд је од 1230. поново био у саставу Бугарске, али је већ 1232. припао Угарској. ■



ДОЛАЗАК СРБА

На београдску сцену као владари Срби су ступили у 13. веку. И то на миран, дипломатски начин. Српски краљ Драгутин, зет и вазал мађарског краља Стефана, добио је 1284. од угарске круне Мачву с Београдом. Град тада први пут долази под српску власт. То је био период интензивног насељавања српског живља и јачања утицаја Српске православне цркве. У Београду је Драгутин имао двор, што је било довољно да се први пут помене као главни град.

Новосаграђена београдска Саборна црква била је оличење снаге и богатства младе српске државе. После Драгутинове смрти 1316. настао је спор – Угарска је тражила повраћај града, који је преузео Драгутинов брат Милутин. Пошто га није добила споразумом, Угарска је освојила Београд 1319. године. Порушен и опустошен град прикључен је Мачванској бановини, поставши погранична база угарском одупирању ширења српске државе с југа, у време цара Душана. Када су Угари напали Србију и стигли до Жиче, цар Душан је успешно потукао угарску војску и успоставио границу на реци Сави. Тако је једно време у састав Душанове државе улазио и Београд, али само као погранични град, који је било тешко бранити.

Противници угарске круне, браћа Хорвати, освојили су Београд 1382. године. Угарска је повратила град четири године касније. У таквом стању Београд је дочекао 15. век, када су на историјску сцену Европе ступили Турци, нова велика освајачка сила.

После Косовског боја Београд је био у угарским рукама. Они су мудро владали стеченим територијама, не дозвољавајући да остаци српске државе ојачају, осим ако то није било у њиховом интересу. То је и период огромног напретка Београда.

У жељи да се што спремније одупру турској најезди, Мађари су дозвољавали изградњу Београда за време деспота Стефана Лазаревића, који је владао од 1403. до 1427. године. Београд је тада био не само престоница српске државе, већ и најважнији привредни, културни и верски центар. Градили су се митрополитска црква, нова тврђава, деспотов двор, болница и библиотека. Трговци су добијали повластице, долазили су богати и способни људи, доносећи просперитет граду. Претпоставља се да је Београд тада имао између 40.000–50.000 житеља.

После Стефанове смрти, деспотов наследник Ђурађ Бранковић био је принуђен да 1427. град преда Ма-

ђарима, а по угледу на Београдску подигао је Смедеревску тврђаву. У време угарске владавине измењена је целокупна структура становништва и изглед града. Нагло је почео да стагнира, а потиснуто српско становништво живело је у предграђу и није му био доступан Горњи град. Угарски краљ Жигмунд је све више насељавао мађарско становништво и ширио утицај католичке цркве. Чекајући долазак Турака, Београд је прозван бедемом хришћанства. Османлијско царство пред бедеме Београда први пут је стигло 1440. године.

Прва турска опсада

Под угарском влашћу Београд је остао око сто година (1427–1521), а за то време Турска је три пута покушавала да га освоји. Прва опсада догодила се 1440. године. Војску



ДЕСПОТ СТЕВАН ЛАЗАРЕВИЋ
1389–1427

ОСВАЈАЧИ И ВЛАДАРИ БЕОГРАДА

је предводио султан Мурат Други. На његову одлуку утицала су и дешавања на угарском двору. Наиме, после смрти угарског краља Алберта, 1439. године, у Угарској се у борби за престо распламсао прави грађански рат. Краљица Јелисавета, његова жена, била је трудна. У таквој ситуацији угарски великаши су јој тражили супруга. Било је много претендената, а међу њима и српски деспот Ђурађ Бранковић, који је потом, због старости, препоручио сина Лазара.

Краљица се определила за пољског краља Владислава Трећег Јегалонца, али је родивши сина била спремна на борбу како би му обезбедила престо. Обе стране су имале присталице. Владислав се 1440. крунисао за мађарског краља, али сукоби нису завршени. Услед таквих догађаја угарска утврђења на југу, међу њима и Београд, била су препуштена сама себи.

За то време Србија се борила за опстанак. Када су Турци 1439. први пут освојили Србију и Смедерево, у Београду је привредни живот скоро замро. Град је географски, етнички и привредно био део Србије и могао се једино развијати у време постојања тесних веза са залеђем. Када су оне прекинуте, Београд је парализан. Следећи озбиљан ударац градском животу донела је турска опсада града.

Колика се пажња посвећивала освајању Београда, најбоље показује чињеница да су у 15. веку Турци приступали опсади града тек после темељних вишемесечних припрема. Нема сумње да је томе умногоме доприносила неосвојивост његових бедема. Два пута су покушавали да га освоје. Оба пута су то чиниле велике војске, које су предводили султани, с најбољим војсковођама царства. Освајање Београда за њих је било важно, јер је представљао препреку за даља освајања Угарске.

Београд је спадао у утврђеније градове тог доба. Браниоци су били снабдевени топовима и пушкама. Њихов број није познат. Брокијер је 1433. проценио да у град може да стане 6.000 до 7.000 коњаника, али је стварни број бранилаца био далеко мањи. У одбрани града учествовали су и његови становници – Угари, Срби, Дубровчани и остали, а малобројну војску хришћана предводио је Јован Таловац.

У другој половини маја Београд је увелико био под опсадом. Иако је северински бан затражио помоћ још 20. маја, пољски краљ Владислав је тек 17. јуна отпочео прикупљање новца неопходног за борбу против Турака. Међутим, тада је било касно да се евентуална помоћ дотури.

Турци су жестоко бомбардовали град како би ослабили бедеме и омогућили продор јаничара. У жељи да га освоје, на оближњем брду Жрнов, данашњој Авали, подигли су утврђење, одакле су посматрали и контролисали околину. Султан је покушавао и подмићивањем да натера град на предају, али је и тај план пропао. Копањем подземног тунела турска војска је покушала да продре у Београд. Ни то није успело јер су браниоци копали тунел Турцима у сусрет, па су, када су се довољно приближили, разнели турске копаче.

Крајем јула угарски краљ је послао преговараче султану тражећи прекид непријатељстава. Султан је посланике послао у Смедерево да чекају одговор, а у међувремену је

припремао општи напад на Београд. Док су топови бомбардовали град, пешадија је изводила силовите јурише. Јарак, који се налазио око града, покушавали су да затрпају различитим материјалом. Јаничари су успели да продру у град, али су се услед снажног отпора повукли. Како би онемогућили даље турско продирање, браниоци су бацали бакље на турске војнике. Турци су се због пожара у паници повукли.

Напад с река је такође био неуспешан. Многи турски бродови су уништени, а неки и заробљени. Седмомесечна борба завршила се турским поразом, у којем су изгубили 17.000 војника. Султан се морао одрећи даље опсаде. Повукао се, сматрајући неуспех и личном срамотом. Београдско утврђење било је знатно оштећено, али су браниоци ипак успели да сачувају град.

Крсташки рат

На следећу опсаду чекало се 16 година. У међувремену је Турска ојачала, а уместо Мурата Другог, 1451. на престо је дошао Мехмед Други, касније назван Освајач.



Султан Мурад II

Већ је у првим годинама владавине, 1453, урадио оно о чему су претходни султани сањали. Освојио је Цариград, престоницу византијских царева и центар источног хришћанства. Победа је ојачала ратоборно крило међу отоманским великодостојницима који су подржавали Мехмеда. Великог везира Џандарли Халила, који се залагао за компромис с хришћанским силама, уклонио је јула 1453. године. Следио је поход на Запад, а основна преокупација турског султана био је Балкан.

Османлијама је било важно да осигурају превласт на Дунаву, а у таквим околностима био је неизбежан сукоб с Угарском. Пре тога је турска ордија морала да пређе преко Србије. Први поход 1454. био је неуспешан. Наредне године Мехмед је заузео Ново Брдо, важну и богату рударску област. Влашка је мировала, а војвода од Молдавије прихватио је у октобру 1455. плаћање данка како би осигурао мир и слободну трговину за поданике. Султан је после тога, још у зиму 1455/56, започео припреме за напад на Угарску, односно земљу деспота Ђурађа Бранковића, а осим Београда, планирао је да запоседне тадашњу српску престоницу – Смедерево. Угарску су, поново, разарали унутрашњи сукоби.

У том периоду у Угарској, и уопште на Западу, прављени су планови за крсташки поход против Османлија. Фебруара 1456. у Будиму је одржан сабор угарских великаша, на којем се расправљало о одбрани јужне границе и опремању војске. Помоћ су најавили многи. Међу њима и Ђенова, Фиренца, Венеција, Модена, Болоња, бургундски војвода и португалски краљ. Папа Калист Трећи градио је флоту на Тибру, а помоћ је обећао и Алфонсо Арагонски. Ипак, многи моћни европски владари нису подржали поход против Турака, попут француског краља Шарла Седмог или Енглеске у којој је почињао династички рат.

Како подршка двора и племића није била обезбеђена, морала је да се мобилише маса фанатичних верника. Проповедање крсташког рата, који је објављен још у фебруару 1456, добило је на важности. Главни проповедник био је фрањевац Капистран. Одзив сиромашних био је масован. Групе крсташа стизале су са свих страна, преко Будима у Петроварадин, који је био централно место окупљања. Херој одбране Београда, који се тада звао Нандор фехервар, био је Јанош Хуњади.

Опсада Нандор фехервара, између 4. и 22. јула 1456, био је други велики напад Турака. У јуну 1456. огромна турска војска кретала се кроз Србију ка Дунаву. Турски пљачкашки одреди узнемиравали су околину Београда. Народ у граду био је престрашен турском силом, која је била вероватно највећа војска окупљена испод зидина града. На грађане је додатно утицала и репата звезда која се појавила на небу. Ондашњи, сујеверни свет сматрао је да та појава, касније названа Халејева комета, доноси несрећу. Претпоставља се да је у нападу на Београд учествовало и до 100.000 војника, више од 300 топова, најмање сто бродова, којима су Турци желели да осигурају Саву и Дунав како би изоловали град и онемогућили достављање помоћи браниоцима.

Султан је пре доласка тражио помоћ од својих вазала. Од босанског краља тражио је 10.000 људи, од херцега



ДЕСПОТ ЂУРАЂ БРАНКОВИЋ
1427-1456

Стефана Вукчића 8.000, а од војводе Петра Првог Павловића 4.000 и одговарајућу количину намирница. Они су одбили помоћ, истичући како ће плаћати само редован данак.

Иако су браниоци пружали снажан отпор, ситуација у опседнутом Београду постајала је све тежа и ускоро је пад био изванредан. Једина нада било је довођење нових снага, а то је било могуће тек пробијањем речне блокаде Турака. Одлучујућа битка одиграла се 14. јула.

Угарска флота окупала се 13. јула у Сланкамену. Постојао је само један већи брод снабдевен топовима и експлозивним материјалом. У Сланкамену су такође били искусни Хуњадијеви борци и одреди крсташа. Капистран је проповедима одржавао морал бораца. Да би акција била успешна, договорено је да београдски кастелани припреме мале лађе и да, када борбе почну, нападну Турке.

Ношена речним струјама Дунава, флота је кренула ка Београду. У борби су на хришћанској страни учествовали и српски шајкаши, људи који су добро познавали Дунав, што ће се нешто касније показати као изузетно важно.

Копном се ка Земуну кретала крсташка војска под Капистрановом командом. Ка Београду је ишао и Хуњади



Султан Сулејман Величанствени

борби против Турака, а Турци добили задовољење за претрпљени пораз – град нису освојили, али је њихов највећи противник био мртав. Капистран је умро 23. октобра 1456. у Илоку. Пре краја године умро је и српски деспот Ђурађ Бранковић.

Пад града

Зидине Београда успео је да запоседне тек султан који је свом имену додао придев Величанствени. Наравно, реч је о султану Сулејману, који је 1521. напoкoн освојио дотадашњи бедем хришћанства. Младом султану, који је на престо дошао годину дана раније, прве мете за докази-

БЕОГРАДСКА ЗВОНА

Папа је 6. август прогласио даном београдске победе, који је требало да се слави у целом хришћанском свету. О значају који су савременици придавали том догађају говори и велики број извора. Ниједан догађај у средњовековној београдској историји није забележен у тако великом броју. За време опсаде Београда 1456. папа Калист Трећи је 29. јуна издао наредбу да сваког дана у подне звоне звона са свих цркава као молитва небеским силама да притекну у помоћ браниоцима града и хришћанским борцима.

Иако је град био успешно одбрањен, захваљујући и мађарском племићу Јаношу Хуњадију, папа никад није повукао наредбу, нити ју је повукао било ко од његових наследника, тако да и данас звона свих католичких цркава и даље звоне у подне, у част поменуте хришћанске победе.

вање снаге и одважности биле су Београд и острво Родос, односно оне које није освојио његов претходник Мехмед Освајач.

Османлије су добро знале да би освајањем Београда турска царевина имала отворен пут ка Угарској и Аустрији. У прилог остваривању давнашње турске жеље ишли су бројни властелински сукоби у Угарској, због чега су утврђења попут Београда или Шапца практично остала без управника (бана), новца и посаде за одбрану. Као и остали угарски градови на граници, Београд је 1521. био изузетно запуштен. Војна посада била је малобројна и недовољна за било какву озбиљнију акцију. У лето 1521. у Београду се затекло свега неколико стотина војника. Извори говоре да их је било између 400 и 900, који, према речима савременика Ђурађа Сремца, нису добили плате готово две године. Такође, Београд није имао далекометне топове за одбрану, захваљујући бици код Авале 1515. године. Наиме, мађарска војска је, долазећи из Београда, с више хиљада војника покушала да заузме тврђаву Жрнов. Опколили су утврђење и почели да га бомбардују топовима, које су довукли са зидина Београда. Турској посади послата је помоћ из Смедерева, па је тај напад пропао, а Турци су у противнападу успели да заплене топове, чиме је и одбрана Београда дугорочно ослабљена.

Пре него што је кренуо у поход, султан Сулејман био је спреман да обнови примирје с Угарском, које је његов отац склопио 1519. године. С тим циљем је, крајем 1520, у Будим послат посланик који је на угарском двору јако лоше примљен. Био је смештен у ниску просторију и стављен под стражу, као заробљеник. Такав третман посланика турског султана је искористио као повод да отпочне освајање угарских области, што је и планирао.

Крајем јуна 1521. султанова војска прошла је поред Ниша. Бројала је више од 100.000 људи, мада је, према млетачким изворима, било свега 30.000 ратника, добро опремљених. Турску војску предводио је султан, а са њим су биле и његове најбоље војсковође – Пири-паша, Мустафа-паша, Ахмед-паша, Бали-бег и Хусрев-бег, чија се џамија и данас налази у срцу Сарајева. За разлику до претходних неуспелих опсада Сулејман је решио да Београд нападне и са Саве и са Дунава, а за то је било потребно да се освоје Мачва и Срем.

После кратке опсаде, 10. јуна 1521. Турци су заузели Шабач и побили сву градску посаду. Главе бранилаца биле су распоређене с обе стране друма којим је прошао султан. На Сави је саграђен велики војнички мост, дугачак око километар и по. Док је Бали-бег пустошио Срем, Пири-паша и Хусрев-бег отпочели су опсаду Земунa, како би потпуно одсекли Београд. Град је жестоко бомбардован, а малобројни браниоци, које су предводили Михаило и Марко Скобалић, нису могли да пруже снажнији отпор. Утврђени Земун се предао, становништво је одведено у робље, а браниоци побијени.

После пада Земунa ситуација у Београду се знатно погоршала. Обруч се све више стезао. У другој половини јула интензивирана су турска бомбардовања. Сви турског напори били су усмерени на рушење бедема и појединих кула. Браниоци су извршили противнапад, али нису успели да онеспособе турску артиљерију.

ОСВАЈАЧИ И ВЛАДАРИ БЕОГРАДА

Најзад, 29. јула 1521. султан је прешао у Срем и кренуо ка Београду. У то време пао је и Сланкамен, а последњег дана јула султан је стигао у Земун. Како је војска у Земун стигла по мраку, султан је наредио да сваки војник за врх копља привеже буктињу и да је запали. Тако се сремском равницом, попут огромне бакље, војска приближавала Београду.

Бомбардовање Београда настављено је у августу појачаним интензитетом. Истовремено су започели и јуриши на град, чији су зидови били озбиљно оштећени. Ипак, напади су одбијани, а само у једном дану на зидинама је убијено 500 нападача.

Султан је одлучио да с топовима пређе на Ратно острво и одатле „туче“ град, јер су бедеми с те стране били најслабији. Отпочело је и подизање понтонског моста на Сави.

Општи напад турске војске на Доњи град одиграо се 8. августа 1521. године. У дневнику султановог похода записано је да је борба била жестока, а одбрана упорна. Иако

су нападали с три стране – с обале Саве (Пири-паша), с обале Дунава (Мустафа-паша) и фронтално, с речне стране (Ахмед-паша), Турцима је био потребан цео дан да се пробију у Доњи град. Султанов хроничар описује битку: „Неколико одреда јаничара стигло је, најзад, у свом налету до градских зидина и почело продор кроз велике бреше што су их направили топови, без страха, излажући груди читавим облацима метака и стрела... И тако је овде оборена застава криве вере. Јаничари неуморно забадаху бритке сабље у груди неверних, те у дугој борби отправише у пакао многе јунаке противника праве вере. Они, пак, који преживеше, видевши да се неће моћи одржати и да ће најзад и сами погинути од мача ратника за праву веру, умакоше у тврђаву... чија висина пара облаке.“

Преживели браниоци повукли су се у Горњи град. За њима су јуриле гомиле јаничара, али је очајнички отпор посада и грађана ипак надјачао турску бројност. Тврђава се одржала.

Битка за Београдску тврђаву је уз краћа затишја настављена и наредних дана, али је постало јасно да помоћ брани-



Београдска тврђава

оцима неће стићи. Турци су наставили рушење кула и бедема. Топови су постављени ближе тврђави, па су разарања била већа. У град су убацивани и запаљиви материјали – сумпор и смола, како би се изазвао пожар на кућама покривеним лако запаљивом трском. Турци су копали и подземне канале – лагуме, како би поткопали и минирали куле и најважније делове тврђаве. Куле су летеле у ваздух, изазивајући панику бранилаца.

Под командом Ахмед-паше, Турци су 16. августа брзим јуришима покушали да се попну на тврђаву. Вођена је жестока борба прса у прса. Опседнути су с врха тврђаве на нападаче бацали велике комаде дрвета с клиновима, усијано уље... У борби се посебно истакао заповедник једне од највећих градских кула на североисточној страни – Јаков Утјешинић, који је храброшћу подстицао и остале борце. Погинуо је у одбрани града.

Сутрадан, 17. августа, био је завршен мост преко Саве, тако да је османлијска војска са земунске стране могла још лакше да се пребације под зидине Београдске тврђаве. Дисциплина бранилаца је попуштала. Дошло је до раздора ме-

ђу командантима – док су једни предлагали да се град преда, други су били против тога. Забележена су и прва бекства из града. Један издајник је Турцима пренео да међу посадом „није више остало човека способног за борбу – многи су погинули, већина преосталих је рањена, више немају ни хране, ни барута за топове“.

Иако су недељу дана касније, 24. августа, браниоци најавили предају града, после дана предаха напади су обновљени. Читава турска војска кренула је у јуриш, очекујући да ће им све већа слабост бранилаца олакшати освајање града. Султан је наредио да се запале све mine догуране подземним ходницима до градских зидина и кула. Поново се распламсала очајничка и неравноправна борба. Све је горело и кључало – одјекивали су повици на јуриш, крици, дозивања у помоћ, лила се крв, град су потресале експлозије барута, гореле су ватре, ширили се пожари, летеле су стреле, ђулад... Напади су трајали до касно у ноћ. Ни после два дана борбе Турци нису успели да превладају.

Ипак, спаса за Београд није било. После два месеца жилаве одбране биле су исцрпљене све могућности за даљи отпор. У тим условима, мађарски подбан Михаил Море 29. ав-

ОСВАЈАЧИ И ВЛАДАРИ БЕОГРАДА

Турци освајају Београд 1521. године



густа 1521. послао је посланство с понудом да град преда султану – под условом да се посада слободно повуче. Султан је пристао. Према уговору о предаји града, преживела угарска посада пуштена је да се врати кућама. Уз звуке зурли и весеље, јаничари су први ушли у Београдску тврђаву. По зидинама су развили жуто-црвене заставе. Нај-

већа црква у граду одмах је претворена у џамију. Делећи борцима дукате, султан Сулејман је ушао у Београд 30. августа 1521. године.

Постигнут договор Угара и Турака није важио за српско становништво града, које је одведено у изгнанство у Турску.

СРПСКИ КРАЈЕВИ У ТУРСКОЈ

Српски становници Београда прогнани после његовог пада насељени су у околини Цариграда. Са собом су понели и бројне реликвије, попут мошти Свете Петке и Свете Теофане, икону Богородице и остале црквене вредности. Између Златних и Силивриских врата Цариградске тврђаве основана је нова „Белиград махала”, а нешто даље створено је и село Београд. Оно је било ослобођено плаћања пореза под условом да се становници брину о пијаћој води за град.

Неки од потомака старих Београђана вековима су очували сећање на отаџбину. У селу Барјачићи на Дарданелима до Првог светског рата постојала је српска колонија од око 500 људи који су говорили српски. Успомену на некадашње Београђане и данас чувају локални називи у Истанбулу попут „Београдске шуме” (Белград Ормани) и „Београдске капије” (Белград Каписи).

Турци су одмах отпочели обнову Београда. Први турски заповедник града био је Бали-бег. Град је добро снаб-

двен оружјем, а у њему је, по једном извештају, смештено 3.000 људи. После крвавог лета 1521. у Београду је на дуже време прекинут круг насиља.

У наредним годинама, продором Турске на Запад и Север променила се стратешка важност Београда, што је значило и то да ће у наредним вековима бити изузет од разарања. У наредних 150 година развијала се трговина, нарочито текстила и зачина, као и занатство, а велики број трговаца и занатлија стизао је из Грчке, Венеције, Дубровника, Аустрије. У граду су поред Турака живели Јермени и Срби. Као велики мајстори трговине, први посао започињали су Дубровчани. Они су у част освајања Београда у Дубровнику испалили почасне плотуне. Такав потез донео им је трговачке и царинске повластице, што је потврђено и царским ферманом.

Београд се ширио ван бедема, на Савамали био је велики базар. Највећи успон град је достигао у 17. веку.

АУСТРИЈСКО ТУРСКИ РАТОВИ

Београд под турском владавином достиже зенит у 17. веку. Тих година бројао је око сто хиљада грађана. Водила се жива трговинска размена између Европе и Турске, град је био познат по бројним џамијама и црквама.

Одласком снажне угарске државе са европске сцене, Турци су се око Београда сукобљавали с новом силом – Аустријом, која га је освајала три пута (1688–1690, 1717–1739. и 1789–1791). Уз велика разарања, Османлије су га изнова заузимале. Тих деценија Београд су звали „Дар-ул-џихад“ или местом ратова/тврђавом џихада.

Први аустријски налет десио се за време Великог турског рата, који је трајао од 1683. до 1699. године. По истеку двадесетогодишњег примирја с Турском, аустријски цар Леополд настојао је да се миран период продужи. Међутим, тако није размишљао султан Мехмед Четврти. Објавио је рат Хабзбуршкој монархији и кренуо на Беч. Тај рат

је скупо коштао Османско царство, јер је осим Аустрије против себе имало и Русију, Пољско-литванску заједницу, Млетачку републику, немачко Свето римско царство, као и побуњене Грке, Бугаре, Србе, Албанце, Хрвате...

Тако су велике амбиције утврдиле пут пропасти, а неуспела опсада Беча из 1683. била је окидач за почетак трајног повлачења Турске из централне Европе. После низа пораза, део турске војске, од око 30.000 војника, пребацио се 1688. на десну обалу Саве и Дунава код Београда. Аустријску војску предводио је Максимилијан Други Емануел. Укупно је бројала око 40.000 војника и 98 топова. Опсада Београда трајала је нешто дуже од месец дана, од 30. јула до 6. септембра 1688. године.

После опсежних опсадних радова, постављања мостобрана и неколико покушаја Турака да разбију опсаду, конаде аустријских топова омогућиле су коначни напад који је извршен 6. септембра. Да би се спасили смрти, Турци су испред себе поставили три реда затворених Срба, Мађара и Јевреја. Аустријанци су обуставили напад. Паша се с остатком војске предао Аустријанцима, под условом да га Максимилијан не изручи Србима. Преживело је свега 1.300 Турака, док су губици Аустријанаца износили око 700 војника.

Након освајања Београда, царска војска је продирала даље у Србију, све до Косова. Царски генерали позвали су Србе, Бугаре и остале хришћанске народе на Балкану на устанак против Турака. Одазвали су се само Срби, под патријархом Арсенијем Чарнојевићем. Но, кад је царска војска дошла до Косова, Луј Четрнаести напао је снаге Хабзбуршке монархије на Рајни, па је главнина аустријске војске била присиљена да се повуче. С њом се повукао и велики број Срба, који су се населили у јужној Угарској и Срему. Они који су остали трпели су стравичне последице због одлуке да се побуне.

Турци су знали да искористе повлачење Аустријанаца и готово без проблема од 8. августа до 8. октобра 1690, под вођством Мустафа-паше Кебрилија, завршили поход у Србији. Њихова војска кажњавала је побуњене Србе од Пирота до Београда.

Тако су Турци после две године вратили Београд у своје руке. Иако се о тој опсади не зна много, познато је да је град враћен после експлозије барутане, која је потпуно уништила замак деспота Стефана.

Београд је из тих сукоба изашао разорен, а његово становништво, због сарадње са Аустријанцима, било је изложено убијању, прогонима и пљачкама. Мир је склопљен у Сремским Карловцима 1699. године. Хабзбуршка монархија добила је Угарску, осим Баната, Хрватску до Уне и јужног Велебита (Кордун, Лику и Крбаву), те Славонију, сем југоисточног Срема са Земуним и Митровицом. Аустрија и Турска су успоставиле границу дуж река Саве, Дунава и Тисе, чиме је Београд опет постао погранична утврда, што је значило још већа разарања.

Опсада Еугена Савојског

Прошло је мање од 20 година од успостављања мира и нешто мање од 30 година од последњег разарања, а Бе-



Максимилијан II Емануел

ОСВАЈАЧИ И ВЛАДАРИ БЕОГРАДА

оград је поново био на мети топова. Овог пута, пред њим се одвијала највећа битка у дотадашњој историји, у којој је учествовало око 250.000 војника. Турци су поново започели војну акцију. Незадовољни одредбама мира из Сремских Карловаца кренули у поход против Венеције. Како није могла сама да се одбрани од Османлија, Венеција је склопила савез с Аустријом, која је, као гарант Карловачког мира, запретила Турцима. На ту претњу Османлије су одговориле објавом рата. Велики везир Силхадар Дамат Али-паша је с пролећа 1716. сакупио војску и кренуо ка Београду, док је флота започела блокаду млетачког Крфа.

Испрва су Турци имали успеха. Почетком августа опколили су Петроварадинску тврђаву и започели бомбардовање. Посади тврђаве ускоро је стигла у помоћ војска Еугена Савојског, врховног заповедника аустријских трупа у том рату. Он је успео да разбије турску опсаду 5. августа 1716. после четири сата борбе.

После победе код Петроварадина, аустријска војска је до краја године ослободила Банат с Темишваром. Ваља напоменути да су војни и политички кругови у Бечу, још од почетка 18. века, узимали Београд као главну стратегијску тачку за продор Хабзбуршке монархије на Балканско полуострво, а тај рат је био сјајна прилика да се тако нешто и изведе. Испоставиће се да је предстојећа битка била најпромишљенија и техничко-тактички највећа аустријска операција освајања Београда. Савојски је за ту намену припремио 70.000 војника. Противно дотадашњој војној тактици, он није пребацио војску преко Саве, већ преко Дунава, што је било велико изненађење за Турке.

Освојивши Вишњицу, Савојски је 19. јуна посео положаје око Миријева и на Великом Врачару и приступио опсадним радовима. О размерама опсаде довољно говори податак да је линија за напад и за одбијање евентуалног испада ишла од луке на Сави код велике Аде Циганлије, преко Врачара, Ташмајдана до Дунава. На банатској страни, преко пута Великог ратног острва, подигнуто је утврђење.

Видећи шта се спрема Турци су запалили Земун, повукли се у Београд и ужурбано утврђивали град. Ратну срећу покушали су да преокрену 5. јула и да униште флоту Аустрије. Сукоб бродова одиграо се код Земуна. Погибијом команданта флоте код Турака је дошло до дезорганизације у командовању, па су се повукли. Аустријанци су тако снажно тукли Београд да су после два дана одбрамбени топови били сасвим оборени.

Када се мислило да је исход битке изванредан, стигла је вест да турска војска добија појачање – 150.000 војника под вођством Халил-паше, који се налазио код Ниша. До 12. августа пристигла је главнина турске војске и распоредила се на линији Вишњица – Екмеклук (Звездара) –

Дедиње – Сава према западном врху Велике Аде Циганлије. Ситуација се у потпуности променила, а аустријским снагама, које су се налазиле између турског Београда, с једне, и Османлијске армије, с друге стране, претило је уништење.

Међутим, Еуген Савојски је био један од војсковођа који су знали да изађу из готово немогућих ситуација, тако да га развој догађаја није обесхрабрио. „Ја сам дошао са мојим храбрим витезовима да узмем Београд од неверника, а не да се склањам од њега па зато хоћу и да останем.“

Наредио је да се трупе добро наоружају, а уз помоћ шајки 11. августа заузео је Велико ратно острво, одакле су топови почели да бију по Доњем граду и неутралишу турску артиљерију. Три дана касније запаљено је главно турско слагалиште муниције у Горњем граду, а од експлозије Турци су имали велике губитке. Напад на тврђаву није могао да се настави пре него што се одбаци војска Халил-паше.

Судбину Београда у доброј мери одредио је и податак добијен од шпијуна. Принц Еуген је имао среће да информацију која је одлучила исход битке добије директно од Јаноша Векоња, везировог изасланика, који је команданту тврђаве Београда требало да пренесе информације о усаглашавању заједничке акције.

Сазнавши да Турци за наредни дан спремају концентрисани напад са две стране, Савојски се одлучио на опасан потез. Мањи одред оставио је да спречава испаде из тврђаве, док се с већином војске сукобио с армијом великог везира. Ноћу, 15. августа принц Еуген је са секретаром правио распоред војске у свом шатору, а после је позвао генерале и рекао им да ће се сутра сукобити с Турцима. Током ноћи војници су уредили две убојне линије, с 40.000 људи, што је било мало у односу на број Турака.

Битка је почела 16. августа, у два сата после поноћи. Уследили су удари и противудари коњице, пешадије и артиљерије. Додатни заплет унела је и јутарња магла, која је наизменично доносила добру срећу и једнима и другима. Ратна срећа почела је да се прелива на аустријску страну, након што је на јуриш заузета турска батерија на Дедињу. Ипак, због магле аустријска пешадија на левом крилу наступала је погрешним правцем и изгубила додир с коњицом. У настали међупростор продрли су јаничари и спахије, потиснули аустријску коњицу и покушали да окруже пешадију. Аустријанци су око 8 часова увели у напад пешадију и коњицу Другог ешелона, у жестокој борби разбили Турке и одбацили их, а затим одбили противнапад Татара и спахија. Тиме је битка била готова.

Турска посада у Београду истакла је на градским бемима беле барјаке у знак предаје. Предаја је уговорена 18. августа, а по склопљеном уговору војницима турске посаде одобрено је да са женама, децом и покретном имовином, најкасније до 22. августа, напусте тврђаву. Процењује се да је тада погинуло десет хиљада Турака, од чега пет хиљада од руке српских бораца у саставу аустријске војске. Хабзбуршка војска имала је пет хиљада по-

гинулих, а међу рањенима били су и принц Еуген, кнез Александар Виртембершки и многобројни генерали. Превагу је однела чињеница да је у борби заплењен 131 топ од бронзе и 35 мерзера артиљеријског оруђа кратке цеви и великог калибра.

Хришћанска Европа радовала се великој победи Еугена Савојског. Упоредили су га са Цезаром, који је, опседнут у Александрији, победио непријатеља у његовом штабу. Освајање Београда била је круна војничке каријере принца Еугена Савојског и потврдила да је водећи европски војсковођа тог времена.

Еуген Савојски је у јуну 1718. дошао у Београд, а 21. јула потписан је Пожаревачки мир, склопљен на једном узвишењу између Пожаревца и Костолца. По том уговору, цар је задржао Влашку до Алуте, Банат, Београд и Србију до Тимока и планине Бујукдаша, део Босне између Саве и Уне. Територија Хабзбуршке монархије је у 18. веку удвостручена. Док се пре Карловачког и Пожаревачког мира простирала на око 303.000 квадратних километара, у два наврата проширена је за још 315.000 квадрата.

Прва Краљевина Србија

Прва Краљевина Србија (1718–1739) била је саставни део Хабзбуршке монархије. Поред Београда, обухватала је Шабац, Ваљево, Крагујевац, Јагодину, Пожаревац, Смедерево. Осим имена, у њој није било много тога српског. Аустријски службени документи тога времена територију називају Краљевина Србија, а аустријски цар за себе узима титулу краља. Управник области имао је титулу гувернера, а управа области је названа Војна командатура Краљевине Србије. Земља је подељена на 11 округа, провизората, који су били подељени на кнежине, а оне на села. Округом је управљао провизор, уз помоћ ишпана – жупана, као првог помоћника и заменика.

Београд је био засебан град. Имао је немачку и српску општину. Срби су „давали“ збор угледних људи и општински одбор с кнезом/биривом, који је био и судија. Немци су живели на обали Дунава и тамо није било српског живља.

Седиште војске било је у Београду, а још три коњичке дивизије биле су распоређене у Шапцу, Ваљеву, Руд-

Ојсага Београда 1717. године



ОСВАЈАЧИ И ВЛАДАРИ БЕОГРАДА



нику и у Јагодини. Постојала је и српска милиција, која је организована у капетанате по селима и коју је предводио оберкапетан Вук Исаковић. „Хајдучка“ села налазила су се углавном уз границу. Уживала су одређене повластице и имала задатак да чувају границу, путнике и царске гласнике.

Србија је аустријску окупацију дочекала скоро опustoшена. Хабзбуршка владавина Београдом, у периоду од 1717. до 1739, потпуно је променила град. Он је изгубио дотадашње турско-источњачке црте и попримио обележје средњоевропског града. Поред тврђаве и варош је била опасана бредима, а изграђена су и нова здања. Оживела је трговина, а у све више су се досељавали Мађари, Немци, Французи, Чеси и остали Европљани.

Мир је трајао готово две деценије, а онда су се бубњеви рата поново зачули. Руси и Турци заратили су 1735. године. У центру сукоба био је Крим. Аустрија је, као савезник Русије, покушала да посредује. Кад је видела да Руси неће лако да попусте и да имају већих планова на Балкану, уплашила се за свој положај и решила да 1737. и сама зарати с Турцима, иако није била коначно измирена с Француском. У рат је ушла под врло неповољним условима.

Иако незадовољни односом Аустрије, већи део Срба одлучио се за руско-аустријску страну. На тајном збору, марта 1737, српски патријарх Арсеније Четврти Јовановић Шакабента, са неколико епископа и световних главара с турског подручја, одлучио је да Срби помогну аустријској војсци. Аустрија је одмах по уласку у рат доживела велики пораз у бици код Бање Луке 4. августа, чему је наводно допринео неки Србин који је давао упутства Турцима. Ситуација се, у почетку, боље одвијала на српском ратишту, где је царска војска имала српске помоћне одреде, под заповедништвом крагујевачког оберкапетана Станише Марковића Млатишуме. Заузети су Ниш и Нови Пазар, а старовлашки кнез Атанасије Рашковић са својим људима узео је Нову Варош и Пријепоље. Одзив Срба и Албанаца за дизање устанка био је слаб, избила је куга, а турски војни одговор био је енергичан. Аустријанци су били дезорганизовани. После пораза код Видина, Аустријанци су 24. августа напустили Нови Пазар. Патријарх и избеглице повлачили су се са Аустријанцима, који су, углавном, трпели поразе.

Током 1738. није било значајнијих војних операција, да би 22. јула 1739. Аустријанци одлучујуће поражени код Гроцке. Београдским миром, потписаним 18. септембра 1739, нове границе аустријског царства постале су Сава и Дунав.

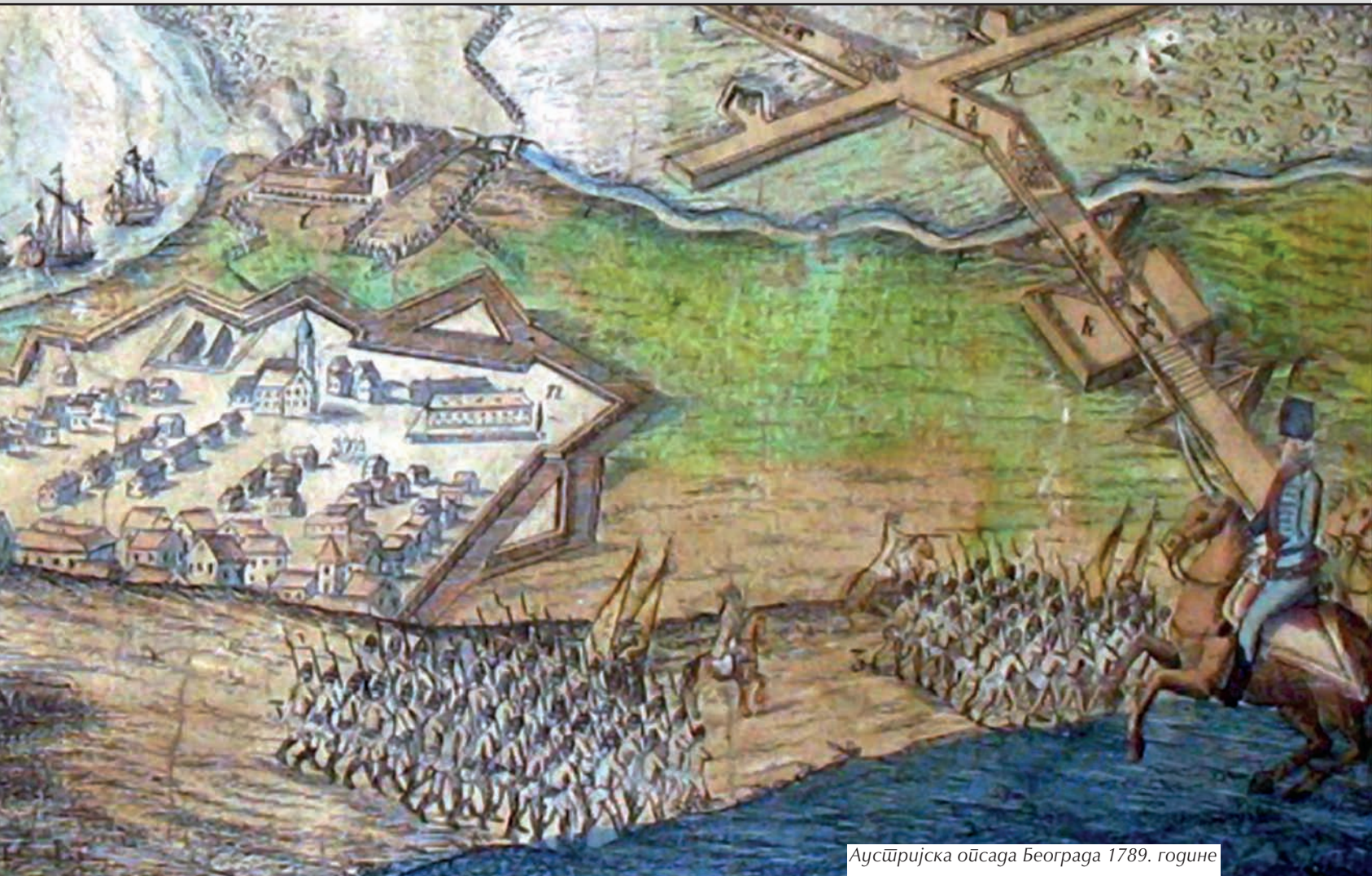

Аустријска ојска Београда 1789. године

Османлије су поново загосподариле Београдом и њиме владале наредних 50 година (1739–1789). За то време поправили су многе оштећене путеве, а џамије, претворене у цркве, вратили у првобитно стање. Градили су и нове. Београд је поново постајао варош оријенталних обележја, с пограничним положајем, јер је Београдским мировним уговором граница дефинисана на реци Сави.

Непријатељство Аустрије и Турске јењавало је у наредних пола века. Аустрија је с Портом 1747. године потписала „вечни мир“, односно уговор о не нападању, добивши тако прилично сигурне границе на југу. После тешких искустава с Аустријом, Срби задуго нису помишљали на нове авантуре. Успостављена граница се, с изузетком у периоду од 1789. до 1791, задржала до 1918. године.

У Србији је половином 18. века најважније било обновити страховито проређено становништво. На томе су радили и Турци, којима није било у интересу да богата погранична област изгледа као пустиња. Највећи део северне и западне Србије добио је у другој половини 18. века ново становништво. Долазили су Срби из Рашке, Црне Горе, Херцеговине, Босне... О утицају досељеника говори чињеница да су све главне породице Србије 19. века потекле управо од њих.

Осамдесетих година 18. века, после дуже паузе, поново се јавила аустријска агитација. Руски успеси у рату с Турцима натерали су Аустрију да и сама, макар и преко воље, уђе у решавање Источног питања. Бечу је постало јасно да је у Русији на Балкану добио опасног такмаца. Катарина Друга показала је и вољу и снагу да Русији у задатак стави ослобађање Балканског полуострва од Турака и излазак на Егејско и Средоземно море.

Последњи аустријско-турски рат од 1787. до 1791. започео је великим плановима. Цар Јосиф Други и руска царица Катарина Друга склопили су савез ради поделе турских поседа у Европи. Рат је на овом подручју вођен крајње траљаво.

Главни аустријски штаб налазио се у Земуну, у Каратиној кући. У нашем народу рат је познат као Кочина крајина – према имену команданта српских добровољачких одреда. Тек 1789. године, када је команду преузео генерал Лаудон (касније фелдмаршал), аустријска војска преузела је иницијативу. После три недеље опсаде, од 15. септембра до 8. октобра 1789, Београд је освојен на јуриш. Тада је уништено око 30 џамија. Аустријанци су држали град све до 1791, када су га по одредбама Свиштовског мира вратили Турцима. ■

СРПСКА РЕВОЛУЦИЈА

Београд се почетком 19. века, први пут после 400 година, макар накратко нашао у српским рукама. Иако су га устаници чували само неколико година, на коначно преузимање и вароши и тврђаве чекало се још шездесетак година. Био је то почетак његовог повратка Србима.

Назив „српска револуција“ први је употребио немачки историчар Леополд Ранке у истоименом делу, објављеном 1829. године. Подразумевао је период обнове српске државе, од избијања Првог српског устанка 1804. до доношења Сретењског устава и укидања феудализма 1835. године.

По завршетку аустријско-турског рата (1788–1791) тадашњи султан Селим Трећи одлучио је да олакша положај Срба, како би спречио нове побуне у пограничним областима према Аустрији. Од 1793. уредио је кнежинску самоуправу, што је самоуправа на нивоу данашње општине.

Османско царство се крајем 18. века налазило у великој кризи, која се испољавала и у великом слабљењу централне власти, осамостаљивању локалних управника и јаничара. Они су, због великих зулума над српским становништвом, пашиним ферманом присиљени да напусте Београдски пашалук. Султанову политику у Београдском пашалуку спроводио је Хаџи Мустафа-паша, којег су Срби звали „српска мајка“.

Због Наполеоновог похода на Египат цариградска Порта морала је да попусти и јаничарима дозволи по-

вратак у Београдски пашалук. Светећи се, они су 1801. убили Хаџи Мустафа-пашу и завели страховладу с четворицом дахија (вођа јаничара) – Аганлијом, Кучук Алијом, Мула Јусуфом и Мехмед-агом Фочићем. Дахије су поделиле пашалук на четири дела, а у сваком месту имали су своје представнике, кабадахије.

Када је турско насиље достигло врхунац, Срби су у тајности почели да спремају устанак. Почетком 1803. састало се 12 кнезова ваљевске нахије, међу којима су се нарочито истицали Алекса Ненадовић и Илија Бирчанин. Одлучено је да се за осам месеци подигне устанак. Крајем исте године, Алекса Ненадовић упутио је писмо аустријском команданту у Земуну, мајору Митезеру, у којем је констатовано да су Срби посвађали дахије и да ће највероватније доћи до оружаног сукоба између њих.

Сеча кнезова

Сасвим случајно, писмо је доспело у руке дахија, који су увидели каква је ситуација у Београдском пашалуку. Бојећи се и аустријске интервенције у могућем устанку, орга-



низовали су Сечу кнезова, 4. фебруара 1804, у којој је побијено седамдесетак најистакнутијих Срба, трговаца, кнезова, свештеника, нарочито оних који су се истакли у борби против јаничара у Кочиной крајини.

Свега десет дана касније букнуо је устанак. За вођу устанка на скупштини најугледнијих из Шумадије прво је предложен Станоје Главаш. Пошто је одбио, предложен је кнез Теодосије Марићевић из Орашја у крагујевачком округу. И он је одбио. Потом је 14. фебруара 1804, на збору у Орашцу, за вођу устанка изабран Карађорђе Петровић. Устанак је постепено узимао све више маха, а Карађорђе је поручио свим пријатељима, познаницима и првим људима у околним нахијама да устају на Турке, убијају субаше и пале ханове.

Крајем априла, цела Шумадија била је „очишћена“ од Турака, а устаници, којих је почетком марта било око 10.000, заједно са Карађорђем, приближили су се Београду.

Од 21. марта до 24. априла у Београду су се водиле жестоке борбе између српских устаника и Турака. За време Карађорђевог одсуства, београдски Турци су не-



Први српски устанак 1804. године



Вожг Ђорђе Петровић Карађорђе

колико пута дошли у сукоб са српском војском, али је она била довољно јака да издржи турске нападе. Тако је остало до 1806. године, када је Београд ослобођен.

Током 1804. устаници су истицали да се нису побунили против султана, већ против дахија, који су силом преузели власт у Београдском пашалуку. Порта је послала босанског везира Бећир-пашу да преговара са дахијама и српским побуњеницима. Он се сагласио са српским захтевом да се дахије погубе и да се у Пашалуку успостави поредак од пре 1801. године. Дахије су побегле Дунавом на острво Ада Кале, где их је погубио Миленко Стојковић.

Карађорђе је послушао савете Бећир-паше и осталих посредника да буде толерантнији према Порти, па је смањио устаничке снаге око Београда. Устаници су захтевали да споразум гарантују Аустрија и Русија, на шта Бећир-паша није могао да пристане. Пошто мира није било, султан Селим Трећи је на устанике послао војску с новим београдским пашом Хафизом.

До одлучујуће битке, у којој су устаници, предвођени Миленком Стојковићем и Петром Добрњцем, однели победу дошло је 1805. код Иванковца. Била је то прва битка устаника с регуларном турском војском, због чега и представља прекретницу у Првом српском устанку. Од буне на дахије, устанак је прерастао у борбу за ослобођење од турске власти.

ОСВАЈАЧИ И ВЛАДАРИ БЕОГРАДА

Турска се 1806. спремила за коначни обрачун с устаницима. И Карађорђе је одлучио да крене на Београд. Напад је детаљно испланиран. Још у мају 1804. Карађорђе се с војском налазио у околини Београда. Међутим, први сукоби са Турцима догодили су се две године касније, код Топчидерске реке.

Средином новембра 1806. у околини Београда било је око 25.000 српских војника и 40 топова, док их је на турској страни било око 300. Напад на Београд предводили су Карађорђе, Узун Мирко Апостоловић, кнез Сима Марковић, Васа Чарапић и Станоје Главаш. Главни напад догодио се 30. новембра 1806. године. Конда и Узун Мирко су са својим људима пришли Сава-капији, где их је турска стража пустила у град, јер је помислила да су Турци. Пошто су убили стражаре, остали устаници продрли су у град. Турци су убрзо отворили ватру, што је подигло узбуну у граду. Борба је трајала целу ноћ. Тада је погинуо један од најхрабријих устаника – Васа Чарапић. Већ око 10 сати ујутру, Београд је био у рукама устаника. Као представник турске власти у граду је остао Сулејман-паша, али га је и он 27. децембра 1806. напустио.

Станоје Главаш



У боју за Београд бесмртну славу стекли су Конда капетан, Узун Мирко Апостоловић и Милисав Чамџија. У нападима је пао и један од најхрабријих војвода Првог српског устанка Васа Чарапић, командант војске Грочанске нахије, када је пошао ка Стамбол капији (на месту данашњег Народног позоришта) у помоћ Станоју Главашу и Вујици Вулићевићу. Команду града преузео је Младен Милановић.

Живот се у Београду почео нормализовати. Избеглице су се вратиле у град, који је из дана у дан постајао све лепши.

Сходно стању на терену, Турци су били вољни да преговарају, имајући у виду и кризу у односима с Русијом. Устаници су у Цариград послали земунског трговца Петра Ичка, који је у јесен 1806. склопио такозвани Ичков мир, којим је султан Србима гарантовао аутономију на подручју Београдског пашалука.

Крајем 1806. Русија је Турској објавила рат. Устаници су Русији били потребни као савезници, због чега су их подстицали да наставе рат. Одбацили су Ичков мир и наставили борбе ради ослобођења од турске власти. Био је то, међутим, пут ка поразу 1812/1813. године.

Руси, савезници устаника, морали су да се повуку из сукоба због Наполеоновог продора. Потписали су Букурештански мир. Према осмој тачки тог документа, Срби су добили аутономију, а Турци су се вратили у Београд и поново управљали Србијом. Устаници то нису прихватили и недуго затим били су суочени са страшним крајем. Држали су Београд шест година, до 1813. када су их Турци напали с југа Србије, истока и запада. Османлијске јединице бројале су четврт милиона војника.

Пад Београда у турске руке изазвао је велику пажњу медија, нарочито оних у Аустрији, јер су се отоманске трупе поново нашле на Сави и Дунаву, односно на аустријско-турској граници. Прва вест о упаду Турака у Београд објављена је 22. октобра 1813. и гласи: „Београђани су 4. октобра запалили оба београдска предграђа. Сутрадан око 10 часова пре подне ушли су Турци преко Гроцке. Како је Београд горео још и 5. октобра то су Турци све Београђане, који због оскудице у лађама нису могли пребећи, задржали да гасе пожар”.

Исту вест касније је објавио и лист „Газета де Франце” у нешто измењеном облику:

„Пошто је Београд 5. октобра још увек горео, Турци су похапсили Србе који нису успели да побегну у недостатку чамаца и приморали их да гасе пожар, али жене и деца, која су, у страху од непријатеља кренула према Сави и Дунаву, побијени су или су се подавили”.

Исти лист известио је и о великом слављу у Цариграду, после приспелих вести о заузећу Београда: „Извештај о победама над Србима и о заузимању Београда однео је татарин (курир) великог везира у Цариград. Сутрадан је султан примао честитања за то, а народу је кроз три дана објављиван тај радостан глас, грувањем из топова”.

Иако је Србија била покорена, започео је процес настајања њене државе. Прве институције устаничке власти основане су 1805. године – командант (Карађорђе) и Правитељствујушчи совјет (Влада), који се састојао од



Кнез Милош Обреновић

представника 12 нахија у Београдском пашалуку. После сламања Првог српског устанка, поново је успостављен османски војноадминистративни поредак. За београдског везира постављен је Сулејман-паша Скопљак.

Три најутицајније личности у Београдском пашалуку у то време били су Милош Обреновић, Станоје Главаш и Хаџи Продан Глигоријевић. За разлику од осталих устаничких старешина, они 1813. нису напустили Србију.

Две године касније уследио је Други српски устанак под вођством Милоша Обреновића. За разлику од Првог, устаници нису освајали утврђења, а султановим хаџишерифом из 1830. Турцима је дозвољено да бораве само у утврђењима Београду, Шапцу, Смедереву, Кладову, Ужицу и Соко-граду.

Београд је од 1817. био престоница Кнежевине Србије, сем у периоду од 1818. до 1841, када је њен главни град био Крагујевац. Престоницу је из Крагујевца у Београд вратио кнез Михаило Обреновић. За време његове владавине београдско утврђење добило је српску управу.

Коначно српски

Био је то, ваљда, једини пут у историји да је Београд променио владара без крви и борбе. Крви је, додуше, било у годинама које су претходиле историјској предаји кључева на Калемегдану. У периоду између 1857. и 1862. Турци су у Београду починили неколико десетина тешких злочина. Ти догађаји представљали су увод у дешавања из 1862. године.

У лето 1862. на Чукур чесми на Дорћолу догодио се инцидент када је турски војник убио српског дечака који је захватао воду са чесме. То је узбунило варош и започело је пушкарање између Срба и Турака. Веће крвопролиће избегнуто је интервенцијом страних конзула, пре свега британског конзула Лонгворта, који је утицао на то да се пред зору закључи примирје које су потписали Ашир-паша и министар Гарашанин, као и представници страних сила.

Неочекивано, дан касније, у уторак 5. јуна, из града су грунули топови. Из 56 тврђавских топова бомбардовање је трајало неколико часова. Том приликом погинуло је 50, а рањено 20 лица. Порушено је и оштећено око 380 кућа. Кнез Михаило је прогласио ратно стање у Београду, где се идућих дана окупило око 15.000 војника, међу којима и једна бугарска чета, формирана ради стварања командног кадра будућег бугарског устанка. Земљу је захватила велика напетост, ишчекивало се решење и излаз из новонастале ситуације.

Оружани сукоб већих размера поново је спречен интервенцијом великих сила, које су у јулу 1862, ради решавања српско-турског спора, сазвале међународну конференцију у Канлици, код Цариграда. После дугих преговора, донета је одлука да се Турци иселе из Србије, сем из Београда, Шапца, Смедерева и Кладова, да се поруше утврђени градови Соко и Ужице и да српска влада плати Турцима одштету за напуштена имања у Србији.

Кнез Михајло је у јесен 1866. захтевао да Порта повуче своје посаде у српским градовима. Велики турски везир Али-паша је 19. фебруара 1867. објавио да султан уступа Србији све градове у којима се налази турска посада, под условом да се у њима, поред српске, развије и турска застава.

Средином марта 1867. кнез Михајло одлази у Цариград. Почетком априла, враћа се у Београд с ферманом о предаји Београда, Смедерева, Шапца и Кладова. Ферман о предаји градова свечано је прочитан на Калемегдану. Присутствовали су српски великодостојници, представници великих сила, српске и турске војске, као и целокупно грађанство Београда. Кнез Михајло је отишао у град где му је заповедник београдске тврђаве Али Риза-паша симболично предао кључеве Београда.

На Београдској тврђави се, поред турске, завијорила и српска застава, а српска стража заменила је турску. Последњи одред турске војске напустио је Београд 24. априла 1867, а дан касније град је напустио и последњи турски командант београдске тврђаве Али Риза-паша.

Када је Србија стекла потпуну независност 1878. године и постала Краљевина Србија, Београд је опет постао кључни град на Балкану. ■

ТРИ ОСЛОБОЂЕЊА У ПРОШЛОМ ВЕКУ

Први светски рат код нас почео је у Београду. На њега су пале прве гранате и у њему страдале прве жртве. Иако је рат почео крајем јула, окупатор је ушао у престоницу после тактичког повлачења српске војске. И то на кратко.

Аустроугарска је објавила рат Краљевини Србији 28. јула 1914, а исто вече почело је бомбардовање Београда. На речним острвима и Савском пристаништу одиграле су се прве битке, а гранате испале 28. јула у 23 часа с аустроугарских оклопних бродова – монитора били су први хици испалени у Великом рату. И то само неколико сати по објави сукоба. Пашићева влада, која се склонила у Ниш, још није била донела одлуку о томе да ли треба бранити престоницу.

Војвода Радомир Путник



Генерал Оскар Поћорек

Први пешадијски напад непријатеља на Београд (искрцавање на Аду Циганлију) храбро су одбили браниоци Београда, четници из Танкосићевог одреда, жандарми, чета 18. пешадијског пука и чланови гимнастичког друштва „Душан Силни“. Као прва жртва у Великом рату, баш кад је мост одлетео у ваздух, одмах испод Сиротановића стругаре, пао је Душан И. Ђоновић, ученик Трговачке академије, четник у чети старог комитског војводе Јована Бабунског. После експлозије моста, кад је са шлеповима у којима су се налазили непријатељски војници потонула мађарска лађа „Алкотмањ“, погинуо је и њен капетан Карло Еберлинг.

Бомбардовање Београда наставило се све снажније. Страдали су Београдски универзитет, Народни музеј, ценовод, електрична централа, многобројни споменици, краљевска палата, а нарочито делови Београда уз Саву. Тих дана, док је обилазио браниоце на Калемегданској тврђави, рањен је и принц Ђорђе Карађорђевић. Био је то увод у Церску операцију (12–24. август). Аустроугарска је желела да снажним бомбардовањем веже велики број српских јединица за главни град, како би напала Србију са запада. После неуспелог упада и прве победе савезника у рату, царско-краљевска војска бежећи је напустила Србију.

Прва армија је због притиска непријатеља морала да се повуче с положаја Проструга–Рајац–Суворор како би смањила и колико-толико одржала линију фронта. Због тога је војвода Радомир Путник, начелник Штаба Врховне команде српске војске, сву одговорност преузео на себе и донео одлуку о напуштању престонице, па је крајем новембра из Београда почела евакуација војске и државних надлештава.

Непријатељ је тек 1. децембра приметио да су Срби напустили београдске положаје, посебно на Београдској

тврђави, и отворио јаку артиљеријску ватру. Како нису добили „ватрени одговор“, несметано су у ноћи између 1. и 2. децембра запосели напуштени Београд.

Већ 3. децембра, слабије снаге аустроугарског 5. корпуса, са генералом Либериијусом Франком, умарширале су, како наводе, „победоносно и свечано“ у скоро празан Београд. Генерал Франк је истог дана одржао параду и подигао царску и краљевску заставу на Београдској тврђави. Тим поводом, цар и краљ Франца Јосиф, који је тог дана обележавао годишњицу ступања на престо, изјавио је „да се та застава одатле уклањати неће“. Била је то, испоставиће се, изузетно кратковида изјава.

Из Беча и Пеште убрзо је организовано двадесетак возова за излетнике који су желели да виде освојени „дрвени српски град“. Док је почињало славље, на опште изненађење свих, и непријатеља и пријатеља Србије, тог 3. децембра, док је аустроугарска војска улазила у Београд, отпочела је снажна српска контраофанзива. Увече, у 19.45 часова, први извештаји о томе почели су да стижу Поћорек и Франку, који су били потпуно затечени.

Аустроугарска војска је у снажној противофанзиви Прве армије и јединица Друге и Треће армије разбијена на Суворору и Колубари, а њени остаци потражили су спас у паничном бекству преко Саве и Дрине. Војвода Путник је, после стратегијског повлачења, Поћореку приредио и друго изненађење. Почела је Београдска операција.

Завршне борбе за ослобођење престонице вођене су од 11. до 14. децембра. Напад српских снага на аустроугарску 5. армију започео је 11. децембра. Трећа српска армија 12. децембра заузима Мељак, Друга стиже до Погледа, а јединице Одбране Београда између 11. и 12. децем-

бра снажно нападају Стражу и Липу. У седам сати изјутра, 13. децембра, јединице Одбране Београда започеле су нови обухватни напад на Липу и Пландиште, и заузеле их до 10 часова. Код Раље су уз садејство са снагама Друге армије добиле битку, чиме су преко Авале отвориле пут српским армијама према Београду. У току тог продора заробљено је више од 3.000 аустроугарских војника.

Дан касније водиле су се борбе за Торлак, Кумодраж и Љубин гроб. Имале су изузетан значај и симболику, будући да је Кумодраж родно место војводе Степе Степановића. Срби су га ослободили у једном налету. На Торлаку су се тукли Срби против Срба, Срби с једне и Јужни Словени с друге. Тимочка дивизија првог позива против Јелачићеве регименте.

Највећи ударац доживела је аустроугарска 5. армија. У потпуном расулу и паници њене главне снаге пребациле су се током ноћи преко три неоштећена моста на Сави. У тим тренуцима, како би спречила даље разарање Београда, српска Врховна команда одлучила је да српске јединице не улазе у град.

Када су јединице елитне српске Коњичке дивизије 15. децембра, наступајући од Славије ка Калемегдану, пришле мостовима на Сави, непријатељ их је у 10.45 часова дигао у ваздух, не обазирјући се што су преко њих још прелазили њихови заштитни делови.

Тако је прва окупација Београда потрајала непуне две недеље, између 2. и 15. децембра 1914. године. Далеко мање него што је Франца Јосиф предвиђао. Порази у низу од мање и слабије српске војске коштали су каријере команданта инвазионих аустроугарских снага генерала Оскара



Београд после бомбардовања 1914. године

ОСВАЈАЧИ И ВЛАДАРИ БЕОГРАДА



Мајор Драгугџин Гавриловић

Поћорекa. Он је експресно, исте године, послат у пензију. По завршетку Колубарске битке и ослобођењу Београда, у српском заробљеништву остало је 600 аустроугарских официра и 43.317 подофицира и војника.

После пораза у Колубарској бици, Аустроугарска је планирала нову офанзиву против Србије. Иако су Србија и Црна Гора победиле у борби против Аустроугарске, биле су материјално и физички истрошене. Савезници су обећали помоћ, али је она била незнатна, а додатни проблем представљао је трбушни тифус, који су у Србију донели заробљени аустроугарски војници. Релативни мир трајао је до јесени, када је покренут нов, овога пута немачки напад на Србију.

Напад аустроугарских и немачких јединица почео је 5. октобра 1915. године. Београд је бомбардован тешком артиљеријском ватром током целог дана и ноћи. По неким подацима, на град је испаљено 30.000 граната. Само за напад на Београд намењено је око 400 топова, хаубица и мерзера разних калибара.

Непријатељ је почео да прелази Дунав 7. октобра. Браниоци су га дочекали на Дунавском кеју јаком пешадијском и артиљеријском ватром. Војске су се сукобиле у десетак јуриша, док је непријатељ користио све предности јаке артиљеријске подршке. Престоницу су осим војника бранили и цивили, жене, деца и старци, који су узимали оружје од погинулих бораца. Браниоцима Београда говор је одржао и славни мајор Драгугџин Гавриловић. Уз громогласни поклич српски војници су кренули у контранапад и

готово сви изгинули. Сам Гавриловић је био тешко рањен. Преживео је рат и умро 1945, болестан, по повратку из ратног заробљеништва у Немачкој.

Борба је трајала три дана, при чему су браниоци морали прво да се повуку у Душанову улицу, а затим у Васину. Истовремено, потиснути су с Аде Циганлије и Бановог брда, одакле су се повукли ка Звездари и данашњем Правном факултету. Када су немачке јединице заузеле Дедиње, браниоци су се повукли на Авалу, а после тога на линију Брестовик – Парцански висови. У том тренутку Србију је напала и Бугарска, због чега је Моравска дивизија другог позива пребачена на тај фронт. Тиме су окончане борбе око Београда 1915. године.

После завршетка борби у граду је остао мањи део становништва – око 8.000, док се већи део повукао с војском. Како их је непријатељ сустигао, били су принуђени да се врате у Београд. У тим борбама, губици српске војске износили су око 5.000 људи, не рачунајући цивиле који су погинули и рањени приликом бомбардовања. Аустроугарске и немачке снаге имале су 1.182 погинула и 8.619 рањених војника.

За Београд и његове становнике трогодишња окупација била је веома тешка. Памте се зверства према цивилном становништву, која, како се говорило, нису чинили ни Турци – масовна убиства, силовања, депортације, плачке... Велики број жртава однела је и епидемија пегавог тифуса, која је 1914/15. године усмртила око 360.000 грађана Србије.

Као значајно стратешко место окупатора, Београд је тих ратних година угостио два цара. Немачки кајзер Вилхем Други је јануара 1916. на белом коњу пројашао до Горњег града. Други и последњи пут био је у новембру 1917. године. Трупe је у Београду посетио и аустроугарски цар Карло. Случајно или не, обе крунисане главе биле су и последње царске главе својих земаља.

Коначно слобода

Друга београдска операција, битка за коначно ослобођење Београда, самим тим и читаве Србије, почела је пробојем Солунског фронта 14. септембра 1918, у 8 часова на целом фронту. Прва и Друга српска армија, ојачане с две француске дивизије, савладале су грчевит бугарски отпор, пробиле фронт, а од 20. септембра предузеле снажно гоњење ка Вардару. Пробој фронта натерао је бугарско-немачке снаге на хитно повлачење.

После 15 дана ратовања, Бугарска је капитулирала 29. септембра. Ниш је ослобођен 1. октобра. Неуспех на Македонском фронту означио је почетак краја за окупаторе. Разбијене непријатељске јединице повлачиле су се и с Албанског фронта преко Црне Горе и Босне у правцу Мађарске и Аустрије. Преко Београда се повлачила немачка војска, коју је енергично гонила Прва армија.

За то време у окупираном Београду трајала је брутална плачка, која је припремана још с пролећа 1918. систематским пописивањем покретних добара, која ће се износити „по реду“ из Србије приликом повлачења аустроугарске војске. Да би плачкање текло неометано, узето је 250

талаца под претњом да ће сви бити побијени ако грађанство буде спречавало „храбре“ аустроугарске војнике да пљачкају Београд.

Пљачкало се све и свашта. Житарице, со, живина, покућство, цемент, керамика, ракија... Оно што нису Аустријанци, довршили су Немци. Последњег дана боравка на територији Београда пљачкали су радње од Теразија до Славије, искључили струју и воду, порушили Железничку станицу и мост на Сави. Командант 11. армије генерал Штојбен, процењујући да се услови за организовану одбрану Београда погоршавају из дана у дан, 26. октобра донео је одлуку да се његова армија без застоја повуче из Дунава, Саве и Дрине.

После снажног налета елитних српских дивизија, Дунавске, Моравске и Дринске, 1. новембра ујутру на улицама Београда појавиле су се прве комите, а око 10.30 у град је продро коњички ескадрон Дунавске дивизије и избио на Калемегдан. Већ око 13 часова последњи немачки састави напустили су Београд, рушећи за собом Железнички мост и понтонске мостове.

Командант армије војвода Петар Бојовић стигао је одмах из челног одреда. Око 15 часова Моравска и Дунавска дивизија налазиле су се на линији Велики Врачар – Бањица – Топчидерско и Баново брдо. Београд је ослобођен. Ускоро, 3. новембра ослобођена је и читава Србија, али уз страховите губитке. Мала, али поносна Краљевина изгубила је 1.244.000 људи (842.000 цивила и 402.000 војника), што значи 43 одсто грађана, уз материјалну штету од око шест милијарди златних франака.

Главни град Србије убрзо је постао престоница државе Јужних Словена под именом Краљевина Срба, Хрвата и Словенаца, а затим и Југославија. Београд је тако постао главни град највеће државе у својој историји.

Председник Француске је две године после ослобођења Београда, 21. децембра 1920, за храбро држање у рату одликовао град „Крстом витеза Легије части“. До

данас, уз још три града, Београд је једини који носи то часно звање.

Други светски рат

Демонстрације 27. марта 1941, које су фактички поништиле приступање Краљевине Југославије Тројном пакту, најавиле су нова разарања и Београда и Србије. Као пример, Београд је био први на мети, што су свега 10 дана касније осетили његови становници у страховитом бомбардовању без претходне објаве рата. Осим за скорашњу непослушност, ваљало је осветити се и за поразе из Првог светског рата, а ту цену животима је платило око 2.500 становника, према неким калкулацијама и 4.000. људи.

Осим 6. априла, Београд је бомбардован и наредних дана, јер је према Хитлеровој наредби град требало „тући“ све док не отпочне освајање с копна. Иако затечени, један број југословенских авијатичара, пилота-ловаца, виноу се у небо без посебне наредбе и покушао, храбро и пожртвовано, да брани слободу земље и да се супротстави непријатељу.

За одбрану Београда одређен је Шести ловачки пук, смештен у Земуну и Прњавору. Имао је 43 авиона ловца и храбре ваздухопловце који су пружили отпор. Непријатељ је био збуњен храброшћу југословенских пилота. Јунаштом се истакао пилот-ловац Душан Борчић, који се први виноу у сусрет непријатељу и погинуо. Немци су над Београдом 6. и 7. априла 1941. изгубили 40 авиона – 26 је оборила противавионска артиљерија, а 14 пилоти Шестог ловачког пука.

Осим страшне девастације главног града уследио је и слом Југославије. У Загребу је 10. априла проглашена квислиншка нацистичка Независна Држава Хрватска.



Београд 1941. године

ОСВАЈАЧИ И ВЛАДАРИ БЕОГРАДА

Србија је у наредним данима раскомадана, а Београд пао у руке освајача 13. априла. Била је то, вероватно, најмирнија предаја града у његовој историји, јер готово да није било борби, што је веома изненадило немачку врховну команду. Ако нешто нису очекивали, то је да ће се Срби лако предати.

Пре капитулације Београда, немачка обавештајна служба је предвидела да ће губици југословенске војске после

Пет дана касније, у Штабу немачке 2. армије, потписана је безусловна капитулација Југословенске краљевске војске. Акт су потписали представници југословенске оружане силе Александар Цинцар Марковић и генерал Радивоје Јанковић, представник немачке војске армијски генерал Фон Вајкс и италијански краљевски изасланик у Београду пуковник Бонофати.

Уследила је окупација која је трајала 1.287 дана. И концентрациони логори на Бањици, Јајинцима, Сајмишту... Готово до последњег истребљени су београдски староседеоци јеврејског порекла. Злочини нису прекидани све до ослобођења 1944. године.



Бомбардовање Београда 1941. године

масовног ваздушног и артиљеријског бомбардовања и нападних борби ради уласка у град достићи, приближно, 10.000–15.000 рањених и 2.000 мртвих. Цивилне жртве су предвиђене у 10 пута већем обиму.

Прве немачке трупе ушле су у град дан раније. То су била извиђачка одељења немачког 41. моторизованог корпуса, која су дошла из правца Панчева. Током ноћи и јутра у град су ушли делови 7. оклопне дивизије из правца Земуна и 11. оклопне дивизије из правца Тополе.

Дан касније, у град је ушла претходница дивизије „Дас Рајх“, која није веровала у поруке да се град предао. Истог дана објављен је проглас о предаји Београда. Сва страхота зверског напада на отворен, небрањени град можда се најбоље може наслутити из поверљивог извештаја „о искуствима у ваздушном нападу на Београд“, који је немачки војни аташе у Београду, пуковник Тусен, 16. априла 1941. послао Команди копнене војске: „Према лично добијеним утисцима, ваздушни напад на Београд био је мање у вези с војним операцијама. Он је управо имао циљ да паралише главни град земље као седиште централних власти, да становништво стави под најјачи морални притисак и да тако учини посредно супротно дејство на вођење рата.“

Београдска офанзива

Вековни немачки сан да ће Београдом и Подунављем заувек владати прекинут је после четири године. Слободу су донели војници југословенске Народнослободилачке војске и совјетске Црвене армије.

Београдска операција или Београдска офанзива била је једна од највећих и најзначајнијих битака на Балкану у Другом светском рату. Операцију војни историчари деле у три етапе (11–14, 14–18. и 18–22. октобар 1944), односно када је окупатор протеран до линије одакле артиљеријом више није могао да туче град.

Пре тога, 21. септембра, маршал Јосип Броз Тито отпутовао је у Москву, где је постигао споразум о заједничким дејствима НОВЈ и Црвене армије. Тако су почеле операције за коначно ослобођење Србије.

На тај начин отклоњена је и последња стрепња да југословенске партизане не задеси судбина варшавских устаника, који су подигли устанак у окупираном граду када су Совјети избили на Вислу. Међутим, Совјети у Пољ-

ској нису кренули у помоћ устаницима, већ су посматрали како немачки окупатор сурово и у крви гуши побуну. Ипак, Југославија није била Пољска, а у прилог НОВЈ ишла је чињеница да се радило о важном, јужном делу Источног фронта.

Прва армијска група НОВЈ почетком октобра наступала је из Западне Србије и Шумадије ка Београду и избила на линију Топола–Младеновац–Обреновац. За то време су се јединице Трећег украјинског фронта, продором из Бугарске, спојиле с јединицама Другог украјинског фронта из Румуније. Због огромног значаја који су придавали Београду, Немци су благовремено утврдили већи број одбрамбених појаса у околини и у самом граду. Спољни одбрамбени појас ослањао се на Обреновац, Моштаницу, Рушањ, Ритопек и Авалу. Према изричитој наредби тај мостобран „се морао упорно бранити“ до доласка корпусне групе „Штетнер“ и снага групе армија „Е“ с простора Краљева и Крагујевца. Одбрамбени појас на прилазима граду протезао се кружно од Саве до Дунава, ослањајући се на упоришта – Чукарицу, Баново брдо, Кошутњак, Дедиње, Бањички вис, Коњарник, Велики Врачар.

Немци су очигледно били решили или да одбране Београд по сваку цену или да га потпуно сруше. Тих дана на фасадама зграда често је исписивано „мин њет“ (нема мина). Београд је био центар немачке Команде за Југоисток. По сваку цену желели су да сачувају линију Солун–Београд, којом би се група армија „Е“ извучила из Грчке с око 300.000 војника и која би с 2. оклопном армијом чинила снажну брану с више од 600.000 војника продору Црвене армије ка Немачкој. Захваљујући Београдској операцији, то се није остварило.

Црвена армија је ушла на територију Југославије и сусрела се с припадницима НОВЈ између 10. и 11. октобра. До 14. октобра јединице Прве армијске групе НОВЈ и Црвене армије разбиле су спољну одбрану Београда брзим наступањем и смелим нападима, и заузели скоро све прилазе граду пре доласка корпусне групе „Штетнер“, чиме су пресудно утицале на даљи ток операције. Освојени су Обреновац, Младеновац и Авала.

Друга етапа операције почела је непосредним нападом снага НОВЈ и Црвене армије 14. октобра, током поподнева, онако како су пристизале јединице. Ту изузетно важну, тешку и сложену етапу карактерисала је употреба великог броја разнородних јединица НОВЈ и Црвене армије и „испреплетаност“ праваца њихових дејстава на периферним и централним деловима града, на релативно малом простору, а поготово специфичност борбе у насељеном месту, што се раније није дешавало.

У поподневним сатима тога дана извршен је непосредни напад на Београд, не једновремени, већ по времену пристизања појединих дивизија. Напад је ишао у четири колоне: Булевар револуције (краља Александра) – 27. марта (Краљице Марије) – Цара Душана; Бањица – Дедиње – Булевар ослобођења (Шумадијска) – Пролетерских бригада (Крунска) – Моше Пијаде (Дечанска) – Калемегдан; Топчидер – Војна болница – Маршала Тита (Краља Милана) – Кнез Михаилова – Горњи град; Баново брдо – десна обала Саве – Железничка станица – Савско пристаниште.

Првог дана и током ноћи у жестоких борбама заузети су Бањички вис, Дедиње и Топчидер. Ослободиоци су изашли на Трг Димитрија Туцовића (Славија) и „Мостар“, али су заустављени код утврђеног блока зграда министарства у Немањиној улици и Старог двора. Заузете су Сарајевска, Савска и Улица кнеза Милоша. На десном крилу заузет је Велики Врачар и Железничка станица Дунав. Немци су, подржани артиљеријском ватром с Аде Циганлије и Бежанијске косе, успешно бранили Баново брдо и Чукарицу.

Покушај немачких појачања да из Пожаревца уђу у Београд једва је спречен. Због тога су од 15. октобра, уз повлачење неких јединица из уличних борби у самом Београду, вођене тешке борбе на линији Болеч–Врчин–Зуце–Рипањ. До вечери 16. октобра ослободиоци су стигли до зграде Народног позоришта и угла улица Маршала Тита (Краља Милана) и Кнеза Милоша. Већ 17. октобра заузета је Игуманова палата на Теразијама, а сутрадан и Народно позориште.

Последња етапа операције почела је 18. октобра, опкољавањем неколико хиљада немачких војника који су из Смедерева, преко Авале и Врчина, желели да се пробију до снага у Београду. У граду су 19. октобра заузете палата „Албанија“, хотел „Москва“, зграде Управе града и Министарства саобраћаја и Железничка станица.

Црвеноармејци на Теразијама 1945. године



ОСВАЈАЧИ И ВЛАДАРИ БЕОГРАДА

Због огромних губитака, Немци су се масовно предавали. До 19. октобра уништена је читава окружена групација, уз учешће наоружаног становништва.

Београђани су, нестрпљиво чекајући слободу, пружали подршку и помоћ јединицама НОВЈ и Црвене армије. Активирале су се бројне ослободилачке групе наоружаних грађана, од којих су три имале више од 2.000 бораца. Посебно се истицала група од око 200 активиста с Пашиног брда. Београђани су ослободиоцима пружали драгоцене информације, збрињавали рањенике, спасавали водовод, главну телефонску централу, Радио Београд, мост на Сави...

У центру града, 19. октобра 1. пролетерска дивизија, уз подршку тенкова и артиљерије Црвене армије, заузела је палату „Албанија“, хотел „Москва“ и Управу града, где су Немци пружали најјачи отпор. Истовремено, 6. пролетерска и делови 28. дивизије заједно са црвеноармејцима заузели су простор око Министарства саобраћаја и хотел „Београд“.

Преостале немачке јединице, сабијене на Калемегдану и уском подручју око Савског моста, започеле су повлачење преко Саве у ноћи између 19. и 20. октобра. Прва дивизија и Инжињеријска јуришна бригада уз совјетске тенкове заузеле су Доњи и Горњи град, а око 6 часова и Калемегдан. Генерал Пеко Дапчевић је у извештају маршалу Ти-

ту јавио: „Међу српским топовима из Првог српског устанка сада леже модерни немачки тенкови и топови“.

Последње борбе вођене су око Главне железничке станице и моста на Сави. Заузети су општим јуришом уз подршку авијације 9. авио-корпуса Црвене армије. До 19 часова протеране су последње немачке снаге с Чукарице на леву обалу Саве. После неуспелог покушаја противнапада код Земунa и на Бежанијској коси, Немци су се 22. октобра ујутру повукли према Руми.

Према званичним подацима, у борбама за град немачка војска имала је велике губитке. Погинуло је 16.800 Немаца, а скоро 10.000 војника и официра је заробљено, уз губитак велике количине оружја, муниције и возила. Јединице НОВЈ изгубиле су 2.994 бораца и старешина, а Црвене армије 960 бораца и официра.

Москва је поздравила заузимање Београда с 24 плотуна из 324 топа.

Ослобођењем Београда и потпуним разбијањем немачких војних снага, познатих као група „Ф“, дефинитивно је пропао немачки план консолидације фронта у Србији. Сем Немаца, из Београда су протерани сви квислинзи који су сарађивали с окупатором. Био је то дефинитиван крај Недићеве владе и Љотићеваца. С војничке и политичке сцене нестале су и четничке формације.

Београд је у Другом светском рату претрпео огромне људске и материјалне губитке. Процењује се да је у Београду и Земуну за време рата живот изгубило између 90.000 и 100.000 људи. Град је остао, добрим делом, без младости, јер је највећи број страдалих имао између 18 и 30 година.

Београд после Другог светског рата



Ослобођење Београда није значило и крај страдања. Многи Београђани, као и остали грађани Србије, мобилисани су за коначно ослобођење домовине. Знатан број њих страдао је на Сремском фронту.

По окончању рата, Београд је постао главни град Југославије, која је у односу на претходну, територијално проширена на Истру и градове у Далмацији. Тадашња површина СФРЈ била је већа од Велике Британије. Београд до тада никада у историји није био главни град тако велике државе.

Ту, међутим, није значило и крај страдања српске престонице. Иако није освајан с копна, Београд је, крајем 20. века, још једном бомбардован. И овог пута од некадашњих савезника, баш као и 1944. године. Тако се у листу неславних нападача на Београд уписао и НАТО. ■